

evenflo®

everystage™ dlx/lx

Дитяче автокрісло

Інструкція для власника

Збережіть інструкцію для подальшого використання.

Проти напрямку руху*

- 1,8 – 22,6 кг
- 43 – 122 см

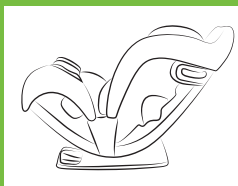

За напрямком руху з 5-ти точковим кріпленням*

- 10 – 29,4 кг
- 71 – 124 см
- Не менше 2-х років

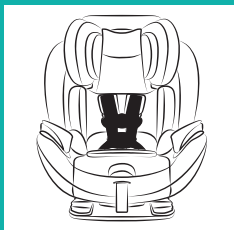

Бустер*

- 18 – 54,4 кг
- 112 – 145 см
- Не менше 4-х років



* Повні вимоги до дитини читайте на сторінці 4–5.

⚠ ПОПЕРЕДЖЕННЯ!

НЕВИКОНАННЯ ЦІЄЇ ІНСТРУКЦІЇ МОЖЕ ПРИЗВЕСТИ ДО НЕБЕЗПЕКИ ДЛЯ ЖИТТЯ ВАШОЇ ДИТИНИ

ТОВ «Багс Україна»

Ексклюзивний дистриб'ютор продукції Evenflo

Company Inc. (США) в Україні

www.evenflo.info

evenflo

Р

Щороку від травм, отриманих в автомобільних аваріях в якості пасажирів, гине більше дітей, ніж від інших видів травм. Щоб зменшити ризик **СЕРЙОЗНОЇ ТРАВМИ** і **СМЕРТІ**, перед тим як встановлювати і використовувати автокрісло, уважно ознайомтеся з даною інструкцією, а також з інструкцією до автомобіля. Належне використання автокрісла і дотримуйтеся даної інструкції (а також інструкції до автомобіля) значно знижує ймовірність травми і смерті дитини в разі аварії. На жаль, жодне автокрісло не гарантує повну відсутність травм при аваріях. Травми, включаючи відносно легкі, отримують багато правильно пристебнуті дорослі і діти. Проте, належне використання автокрісла - кращий спосіб звести до мінімуму можливі травми і ризик смерті дитини в більшості аварій.

Умовні позначення



Символ подушки безпеки— важлива інформація про заходи безпеки, пов'язаних з подушками безпеки.



Символ системи LATCH — важлива інформація про заходи безпеки, пов'язаних з системою LATCH.



Символ страхувального ремня — важлива інформація про заходи безпеки, пов'язаних зі страхувальним ремнем.



Символ літака — важлива інформація про заходи безпеки в літаках.

ЗМІСТ

Вимоги до дитини.....	4
Перевезення недоношених новонароджених	6
Застереження	7
Основи безпеки	18
Використання автокрісла в автомобілі і літаку	19, 64–67
Компоненти автокрісла	20

Важливе

Проти напрямку руху

Використання автокрісла в положенні проти напрямку руху	26
Використання захисту від відскоку (тільки Канада).....	27
Встановлення проти напрямку руху за допомогою кріплень LATCH	28
Встановлення проти напрямку руху з ремнями безпеки автомобіля.....	33

Проти напрямку руху

За напрямком руху з 5-ти точковим кріпленням

Використання автокрісла в положенні за напрямком руху з 5-ти точковим кріпленням	38
Встановлення за напрямком руху за допомогою кріплення LATCH	39
Встановлення за напрямком руху з ремнями безпеки автомобіля	45
Застосування страхувального ремня	43, 49

За напрямком руху

Режим бустера

Використання автокрісла в режимі Бустер	52
Коли використовувати сидіння-Бустер	53
Трансформація автокрісла в сидіння-Бустер	56

Бустер

Загальна інформація

Регулювання висоти підголовника і плечевих ременів	58
Регулювання нахилу	58
Регулювання пахового ременю	59
Фіксація дитини в автокріслі.....	60
Доставання дитини з автокрісла	62
Зняття страхувального ремня	63
Встановлення автокрісла проти напрямку руху в літаку	64
Встановлення автокрісла за напрямком руху в літаку	66
Зняття чохла	68
Догляд та чищення	73
Запасні частини та утилізація	74
Зберігання інструкції	75
Гарантійні зобов'язання	76

Загальні

ВИМОГИ ДО ДИТИНИ

ВАЖЛИВО! Невідповідність дитини зазначеним вимогам може призвести до серйозної травми або смерті. Дане автокрісло призначено для використання встановленим **проти напрямку руху** і **за напрямком руху** автомобіля. Належне використання даного автокрісла можливо, **ТІЛЬКИ** якщо дитина відповідає таким вимогам по вазі, росту і віку. Перед тим як переставляти автокрісло з положення **проти напрямку руху** в положення **за напрямком руху**, рекомендується проконсультуватися з педіатром. Американська академія педіатрії рекомендує перевозити дітей в положенні **проти напрямку руху** до тих пір, поки вони не досягнуть максимального зростання або ваги, зазначених виробником автокрісла для положення **проти напрямку руху**. У деяких країнах закон вимагає перевозити дітей в положенні **проти напрямку руху**, доки їм не виповниться 2 роки. Ці рекомендації відображені у вимогах до дитини нижче. Перед установкою і використанням даного автокрісла рекомендуємо ознайомитися з місцевими законами, що стосуються забезпечення безпеки дитини в автомобілі.

Проти напрямку руху

- Вага: 1,8 – 22,6 кг
- Ріст: 43 – 122 см (при цьому верхівка дитини повинна знаходитися мінімум на 2,5 см нижче ручки регулювання висоти підголовника)



ВАЖЛИВО! Як тільки який-небудь параметр дитини **перевищить** зазначені вище значення, **НЕОБХІДНО** переставити автокрісло в положення за напрямком руху, якщо це можливо. Якщо будь-який параметр дитини **перевищить** зазначені вище значення і дитині ще не виповнилось 2 роки, **НЕОБХІДНО** припинити використання даного автокрісла.

ВИМОГИ ДО ДИТИНИ

Проти напрямку руху з 5-ти точковим кріпленням

- Вага: 10 – 29,4 кг
- Ріст: 71 – 124 см (при цьому верхня лінія вух дитини повинна знаходитися на рівні або нижче верхнього краю підголовника автокрісла)
- Вік: не менше 2-х років



ВАЖЛИВО! Як тільки який-небудь параметр дитини **перевищить** значення, зазначені вище для установки **за напрямком руху**, **НЕОБХІДНО** припинити використовувати автокрісло з 5-ти точковими ременями і почати використовувати його в режимі бустера, якщо це можливо. Якщо який-небудь параметр дитини **перевищить** значення, зазначені вище для установки **за напрямком руху**, і дитині ще не виповнилось 4 роки, **НЕОБХІДНО** припинити використання даного автокрісла.

Режим Бустера

- Вага: 18 – 54,4 кг
- Ріст: 112 – 145 см (при цьому верхня лінія вух дитини повинна знаходитися на рівні або нижче верхнього краю підголовника автокрісла)
- Вік: не менше 4-х років



ВАЖЛИВО! Як тільки який-небудь параметр дитини **перевищить** значення, зазначені вище для установки в режимі **Бустера**, **НЕОБХІДНО** припинити використання даного автокрісла. Дитина може бути готова до використання ременів безпеки автомобіля.

Перевезення недоношених новонароджених

Перед тим як використовувати дане автокрісло для перевезення недоношених новонароджених або новонароджених з низькою масою тіла, переконайтеся в тому, що дитина відповідає встановленим вимогам, і дотримуйтесь рекомендацій в даному розділі.

Згідно з даними Національної адміністрації з безпеки дорожнього руху США, належним чином встановлене автокрісло на 70% знижує ризик смерті новонародженого при аварії. Вимоги до конструкції та динамічними характеристиками дитячих автокрісел визначені Федеральним стандартом безпеки моторних транспортних засобів FMVSS 213. Однак в даному стандарті не вказано мінімальну вагу дитини і не враховані особливі медичні потреби недоношених новонароджених і новонароджених з низькою масою тіла. Для безпечного перевезення недоношених новонароджених і новонароджених, які народилися з низькою масою тіла, рекомендується дотримуватися рекомендацій Американської академії педіатрії 2009 року; 123: 1424-1429.

Всі діти повинні перевозитися в положенні проти напрямку руху настільки довго, наскільки це можливо. Недоношені новонароджені і новонароджені з низькою масою тіла при перевезенні в автокріслі схильні до додаткового ризику ускладнень дихання і проблем з серцем. Компанія Evenflo настійно рекомендує дотримуватися рекомендацій Американської академії педіатрії для всіх новонароджених, які народилися раніше 37-го тижня або с вагою менше 2,26 кг.

Академія рекомендує, щоб перед першою поїздкою в автокріслі за таким новонародженим поспостерігав медпрацівник відповідної кваліфікації. Термін спостереження: 90-120 хвилин або протягом передбачуваної тривалості поїздки в залежності від того, що довше. Протягом періоду спостереження дитина повинна бути належним чином розміщена в автокріслі відповідно до цих вказівок, а автокрісло має бути встановлено під кутом, затвердженням для використання в автомобілі. Медпрацівник перевірить наявність труднощів дихання і проблем з серцебиттям. Якщо під час перевезення дитини необхідно дотримуватися спеціальних вимог, про них повідомить ваш педіатр. Кількість поїздок і час, який новонароджений проводить в автокріслі, повинні бути зведені до мінімуму. Під час поїздки для спостереження за новонародженим на задньому сидінні повинен знаходитися дорослий.

Додаткові рекомендації Американської академії педіатрії, що стосуються спостереження за новонародженими та безпечного перевезення недоношених новонароджених і новонароджених з низькою масою тіла, а також іншу інформацію для батьків та медичного персоналу см. За адресою <https://www.healthychildren.org/english/safety-prevention/onthe-go/Pages/default.aspx>



ЗАСТЕРЕЖЕННЯ

Ризик СМЕРТІ або СЕРЬОЗНОЇ ТРАВМИ

Подушки безпеки



ЗАСТЕРЕЖЕННЯ



ЗАБОРОНЯЄТЬСЯ встановлювати автокрісло в положенні проти ходу руху на переднє сидіння, обладнане подушкою безпеки. **ЦЕ МОЖЕ ПРИЗВЕСТИ ДО СМЕРТІ** або **серйозних травм**. Заднє сидіння - найбезпечніше місце для дітей до 13 років.

25802179 7/10

Щоб уникнути серйозної травми і смерті дотримуйтесь наступних правил безпеки.

- **ЗАБОРОНЯЄТЬСЯ** встановлювати дане автокрісло на переднє сидіння автомобіля, обладнане подушкою безпеки, крім випадків, коли подушка деактивована. Взаємодія автокрісла, встановленого проти напрямку руху, і подушки безпеки може призвести до **серйозної травми або смерті**. Подушки безпеки можуть бути причиною серйозної травми і смерті дітей до 13 років. Якщо ваш автомобіль обладнаний подушкою безпеки, встановлюйте дитяче автокрісло відповідно до інструкції автомобіля.
- Якщо заднє сидіння вашого автомобіля обладнано бічними подушками безпеки, виконайте наступні інструкції.
- **Автомобілі до 2002 року**
ЗАБОРОНЯЄТЬСЯ використання даного автокрісла на сидіннях автомобіля, обладнаного бічними подушками безпеки, крім випадків, коли це дозволено виробником автомобіля.
Автомобілі починаючи з 2002 року
Перед установкою даного автокрісла на сидінні, обладнане бічною подушкою безпеки, ознайомтеся з інструкцією до автомобіля.

ЗАБОРОНЯЄТЬСЯ поміщати будь-які предмети між автокріслом і бічною подушкою безпеки. При спрацьовуванні подушки безпеки ці предмети можуть вдарити дитину.

Заднє сидіння, встановлене за напрямком руху, - найбезпечніше місце для дітей до 13 років.

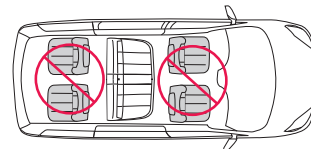



ЗАСТЕРЕЖЕННЯ

Ризик СМЕРТІ або
СЕРЙОЗНОЇ ТРАВМИ

Загальні застереження

*Щоб уникнути серйозної травми і смерті
дотримуйтесь наступних правил безпеки.*

- Невиконання вимог до дитини при установці автокрісла в положенні **проти напрямку руху, за напрямком руху** і в режимі бустера може привести до серйозної травми або смерті. (Вимоги до дитини см. На стор. 4.)
- Недотримання рекомендації по установці може привести до удару дитини в внутрішні елементи автомобіля при різкій зупинці або аварії, результатом чого може стати серйозна травма або навіть смерть. Точно виконуйте вказівки даної інструкції та інструкції до автомобіля. У разі протиріч між ними дотримуйтесь рекомендацій по установці автокрісла в керівництві для власника автомобіля.

⚠ ЗАСТЕРЕЖЕННЯ



Не затягнуті та погано застебнуті 5-ти точкові ремені можуть стати причиною удушення дитини. Повністю пристібайте дитину, навіть якщо автокрісло використовується поза автомобілем

- **НІКОЛИ** не залишайте дитину без нагляду.
- **ЗАБОРОНЯЄТЬСЯ** використовувати дане автокрісло, якщо воно пошкоджено, зламано, а також якщо відсутні будь-які деталі.
- **ЗАБОРОНЯЄТЬСЯ** використовувати дане автокрісло, якщо воно потрапляло в аварію. Таке автокрісло необхідно замінити.



ЗАСТЕРЕЖЕННЯ

Ризик СМЕРТІ або
СЕРЙОЗНОЇ ТРАВМИ

Вибір місця встановлення

*Щоб уникнути серйозної травми і смерті
дотримуйтесь наступних правил безпеки.*

- ЗАВЖДИ** читайте і точно виконуйте інструкції, які додаються до автомобіля і автокрісла.
- Згідно зі статистикою, установка автокрісла на задньому сидінні більш безпечна, ніж на передньому. Найбезпечніше місце для дитини - середина заднього сидіння. Використовуйте його по можливості.
 - Деякі автокрісла не призначені для використання у всіх автомобілях і на всіх сидіннях. Існують тисячі комбінацій марок і моделей автомобілів, конфігурацій автокрісел, типів автомобільних ременів безпеки і форм подушок сидіння. Найпростіший спосіб перевірити, чи можна використовувати автокрісло на будь-якому сидінні, це перевірити надійність його установки. Якщо автокрісло неможливо правильно встановити, його використання **ЗАБОРОНЕНО**. Зверніться до інструкції до автомобіля або спробуйте встановити автокрісло на іншому сидінні.
 - Використовуйте дане автокрісло **ТІЛЬКИ** на сидіннях, встановлених **за напрямком руху**. **ЗАБОРОНЯЄТЬСЯ** використовувати дане автокрісло на сидіннях, встановлених **проти напрямку руху**.

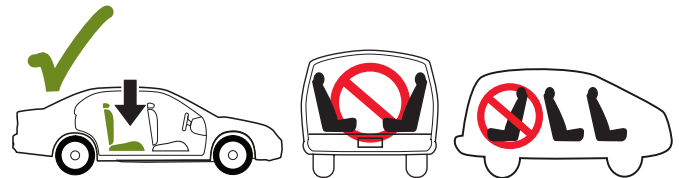

- Використовуйте дане автокрісло **ТІЛЬКИ** на автомобільних сидіннях, спинка яких жорстко фіксується в обраному положенні.
- **АВТОМОБІЛІ, В ЯКИХ ЗАБОРОНЕНО ВИКОРИСТОВУВАТИ ДАНЕ АВТОКРІСЛО**
- Дане автокрісло не можна використовувати в автомобілях, в яких відсутні ремені безпеки або нижні скоби LATCH.



ЗАСТЕРЕЖЕННЯ

Ризик СМЕРТІ або
СЕРЙОЗНОЇ ТРАВМИ

Установка проти напрямку руху

*Щоб уникнути серйозної травми і смерті
дотримуйтесь наступних правил безпеки.*

- **ЗАБОРОНЯЄТЬСЯ** послаблювати ремінь безпеки автомобіля з метою збільшення простору для ніг. В такому випадку автокрісло може не захистити дитину.
- У деяких аваріях відкидні підлокітники можуть становити небезпеку для дитини в автокріслі, встановленому **проти напрямку руху** автомобіля. Перед установкою автокрісла **проти напрямку руху** біля відкидного підлокітника звіртеся з інструкцією до автомобіля.
- **ЗАБОРОНЯЄТЬСЯ** встановлювати дане автокрісло **за напрямком руху** автомобіля, якщо дитина важить менше 10 кг.

У разі аварії результатом може бути серйозна травма або смерть.

- **ЗАБОРОНЯЄТЬСЯ** використовувати страхувальний ремінь, якщо автокрісло встановлено **проти напрямку руху**.
- Підголовник автомобільного сидіння, до якого повернута дитина в автокріслі, встановленому **проти напрямку руху**, повинен бути максимально опущений. Спинка автомобільного сидіння, до якої повернута дитина, повинна бути повністю оббита і не повинна містити небезпечних об'єктів.
- Захист від відскоку **ОБОВ'ЯЗКОВА** до використання при установці **ПРОТИ НАПРЯМКУ РУХУ** в Канаді.
- **ВАЖЛИВО!** У положенні сидячи новонародженим може бути важко дихати. Переконайтеся в тому, що нахил автокрісла дозволяє новонародженому зручно і безпечно відкинути голову назад. Неправильний нахил автокрісла збільшує ризик серйозної травми і смерті дитини.

Установка за напрямком руху

*Щоб уникнути серйозної травми і смерті
дотримуйтесь наступних правил безпеки.*

- Якщо дитина важить більше 29,4 кг., або його плечі знаходяться вище самого верхнього положення плечових ременів, **НЕОБХІДНО** використовувати автокрісло в режимі бустера.
- Відрегулюйте або зніміть підголовник автомобільного сидіння, на яке встановлюється автокрісло, щоб спинка автокрісла щільно прилягала до спинки автомобільного сидіння.
- Підголовник автомобільного сидіння, до якого повернута дитина, повинен бути максимально опущений. Спинка автомобільного сидіння, до якого повернута дитина, повинна бути повністю оббита і не повинна містити небезпечних об'єктів.
- Захист від відскоку призначений для використання **ТІЛЬКИ В ПОЛОЖЕННІ ПРОТИ НАПРЯМКУ РУХУ**. **ЗАБОРОНЯЄТЬСЯ** використовувати захист від відскоку в положенні **за напрямком руху** і в режимі **Бустера**.



ЗАСТЕРЕЖЕННЯ

Ризик СМЕРТІ або
СЕРЙОЗНОЇ ТРАВМИ

Режим Бустера

*Щоб уникнути серйозної травми і смерті
дотримуйтесь наступних правил безпеки.*

- **ЗАБОРОНЯЄТЬСЯ** використовувати **Бустер** в положенні **проти напрямку руху**.
- **ВАЖЛИВО!** Щоб пристебнути дитини в бустері використовуйте **ТІЛЬКИ** систему поясного і плечового ременя безпеки автомобіля.
- Плечовий ремінь **ПОВИНЕН** проходити через направляючу плечового ременя.
- **ЗАБОРОНЯЄТЬСЯ** використовувати бустер, якщо верхня лінія вух дитини знаходиться вище верхнього краю підголовника **Бустера**.
- Плечовий ремінь **НЕ МАЄ** перетинати ший дитини або спадати з плеча. Якщо ви не можете відрегулювати плечовий ремінь так, щоб він проходив посередині між плечем і шиєю дитини і на рівні або вище плеча, спробуйте встановити бустер в іншому місці або утримайтеся від використання.
- Захист від відскоку призначена для використання **ТІЛЬКИ В ПОЛОЖЕННІ ПРОТИ НАПРЯМКУ РУХУ**.
- **ЗАБОРОНЯЄТЬСЯ** використовувати захист від відскоку в положенні **за напрямком руху** і в режимі **Бустера**.

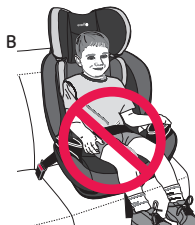

Важливе

⚠ ЗАСТЕРЕЖЕННЯ

Ризик СМЕРТІ або
СЕРЬОЗНОЇ ТРАВМИ

Ремені безпеки автомобіля

Щоб уникнути серйозної травми і смерті дотримуйтесь наступних правил безпеки.

ЗАВЖДИ читайте інструкцію до автомобіля, щоб визначити, які ремені безпеки і натягувачі встановлені у вашому автомобілі.

Ремень безпеки автомобіля **ПОВИНЕН** блокуватися і **НЕ ПОВИНЕН** послабитись після натягування.

ЗАБОРОНЯЄТЬСЯ використовувати автокрісло, якщо його можна зрушити більш ніж на 2,5 см вперед, назад або з боку в бік по направляючій ременя для установки **проти** **апрямку руху** або **за напрямком руху**. Неналежа установка може стати причиною серйозної травми або смерті. Якщо вам не вдалося належним чином зафіксувати автокрісло, спробуйте ще раз або спробуйте встановити його в іншому місці.

ЗАБОРОНЯЄТЬСЯ використовувати дане

автокрісло на сидіння автомобіля з ременями безпеки, встановленими на дверях.

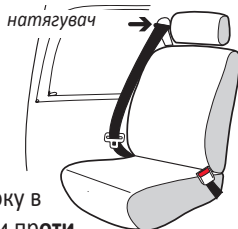

• **ЗАБОРОНЯЄТЬСЯ** використовувати дане автокрісло в автомобілі з ременями безпеки, які автоматично переміщуються при відкритті дверей.



• **ЗАБОРОНЯЄТЬСЯ** використовувати дане автокрісло з поясним ремнем безпеки, які блокуються тільки при різкій зупинці або аварії (З аварійним блокуючим натягувачем, ELR). Установка можлива тільки на сидінні з ремнем безпеки, який має автоматичний блокуючий натягувач.



Щоб дізнатися, чи оснащений ваш автомобіль поясними ременями з аварійними блокуючими натягувачами, дивіться Інструкцію до автомобіля.

• **ЗАБОРОНЯЄТЬСЯ** встановлювати дане автокрісло на сидіння, обидві частини ременя безпеки якого виходять з вигину сидіння.



⚠ ЗАСТЕРЕЖЕННЯ

Ризик СМЕРТІ або
СЕРЬОЗНОЇ ТРАВМИ

Ремені безпеки автомобіля (продовження)

Щоб уникнути серйозної травми і смерті дотримуйтесь наступних правил безпеки..

- **ЗАБОРОНЯЄТЬСЯ** використовувати автокрісло з поясним і плечовим ремнем з двома натягувачами. Якщо ремень безпеки автомобіля неправильно прокладений або застебнутий, автокрісло може не захистити дитину в разі аварії.
- **ЗАБОРОНЯЄТЬСЯ** використовувати автокрісло з надувними ременями безпеки крім використання в режимі **Бустера**.
- Як заблокувати ремень безпеки автомобіля при установці автокрісла, дивіться в інструкції до автомобіля. Для належної фіксації автокрісла ремень безпеки автомобіля повинен бути заблокований.
- Кнопка розблокування ременя безпеки автомобіля **НЕ ПОВИННА** торкатись автокрісла. Випадкове торкання може спровокувати розблокування ременя. При необхідності поверніть ремень кнопкою розблокування в протилежну від автокрісла сторону або встановіть автокрісло в іншому місці.
- При недостатньо щільному приляганні 5-ти точкових або автомобільних ременів безпеки до дитини він може вдаритися об внутрішню частину автомобіля при різкій зупинці або аварії, результатом чого може стати серйозна травма або смерть.
- Автокрісло має бути надійно зафіксовано в автомобілі, навіть якщо воно порожнє. Незакріплене автокрісло може травмувати пасажирів в разі аварії.



Важливе

Використання фіксаторів пряжки

Якщо ваш автомобіль випущений раніше 1996 року і оснащений системою поясного і плечового ременя з аварійним блокуючим натягувачем (ELR) і вільно переміщається пряжкою, **ОБОВ'ЯЗКОВО** використовуйте фіксатор пряжки. Яка система ременів безпеки встановлена у вашому автомобілі, дивіться інструкцію до автомобіля. Якщо ваш автомобіль **1996 року випуску** або новіше, ймовірно, ремені блокуються при затягуванні і фіксатор пряжки не потрібний. Перед установкою фіксатора пряжки ознайомтеся з інструкцією до автомобіля. Якщо автокрісло не використовується, фіксатор пряжки необхідно зняти, щоб забезпечити можливість правильного регулювання ременя безпеки автомобіля дорослим пасажиром щоб уникнути серйозної травми.

Фіксатор
пряжки
встановлено
правильно

13 мм

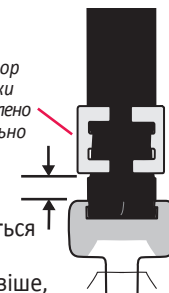

⚠ ЗАСТЕРЕЖЕННЯ

Ризик СМЕРТІ або
СЕРЬОЗНОЇ ТРАВМИ

Ремені безпеки автомобіля (продовження)

Щоб уникнути серйозної травми і смерті дотримуйтесь наступних правил безпеки.

Всі перераховані нижче системи автомобільних ременів безпеки можна **БЕЗПЕЧНО** використовувати для установки автокрісла в автомобілі. Інструкції по установці автокрісла дивіться в керівництві експлуатації автомобіля. ЗАМІСТЬ ременів безпеки зазначених нижче типів можна використовувати систему LATCH. Обмеження по вазі дитини при установці автокрісла **проти напрямку руху і за напрямком руху** за допомогою системи LATCH див. На стор. 29 і 40. Розташування скоб системи LATCH див. В інструкції до автомобіля.

Поясний ремінь з блокуючою пряжкою

Щоб затягнути ремінь безпеки після застібання, необхідно потягнути за вільний кінець.



Поясний ремінь з автоматичним блокуючим натягувачем (ALR)

Автоматичний блокуючий натягувач запобігає подовженню поясного ремня після застібання. Ремінь безпеки затягується за рахунок втягування в натягувач.

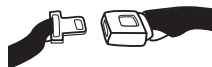

Поясний і плечовий ремінь з блокуючою пряжкою

Поясна частина цього ремня після застібання не збільшуються. Ремінь безпеки затягується за рахунок втягування надлишку плечового ремня в натягувач.

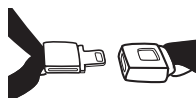

Поясний і плечовий ремінь з вільно переміщеною пряжкою і блокуючим натягувачем

Пряжка вільно переміщається по поясному і плечовому ремні. Ремені безпеки з вільно переміщуваними пряжками зазвичай блокуються натягувачем плечового ремня після застібання.

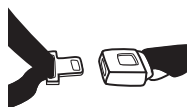

Спеціальні інструкції див. В керівництві експлуатації автомобіля. Ремінь безпеки затягується після активації натягувача, який відбувається при втягуванні плечової частини ремня.

⚠ ЗАСТЕРЕЖЕННЯ

Ризик СМЕРТІ або
СЕРЬОЗНОЇ ТРАВМИ

Система LATCH



Що таке система LATCH?

LATCH — (англ. Lower Anchors and Tethers for **C**hildren) — це пара нижніх скоб і скоба для страхувального ремня, встановлені в автомобілях, випущених після 1 вересня 2002 року.

Нижні скоби LATCH знаходяться в згибі сидіння, тобто між спинкою і сидінням. Якщо ці скоби не помітні, їх розташування зазвичай позначено символом 

Скоби для страхувального ремня розташовані в різних місцях за заднім сидінням.

Установка по центру сидіння в разі нестандартного розміщення нижніх скоб LATCH

Установка автокрісла по центру сидіння за допомогою скоб LATCH з різних пар можлива, тільки якщо:

- (1) така установка дозволена в інструкції до автомобіля;
- (2) відстань між скобами LATCH становить 28-51 см.

Система **LATCH** зазвичай забезпечує більш просту і надійну установку. Однак дане автокрісло можна встановити як за допомогою системи **LATCH**, так і за допомогою ременів безпеки автомобіля. Обидва способи установки відповідають вимогам федерального стандарту **FMVSS 213**. При належній установці обидва способи забезпечують безпеку дитини. При установці автокрісла **за напрямком руху** будь-яким із способів рекомендується **ЗАВЖДИ** використовувати страхувальний ремінь.

ЗАБОРОНЯЄТЬСЯ одночасно використовувати для установки автокрісла кріплення LATCH і ремінь безпеки автомобіля. В інструкції до автомобіля система LATCH також може іменуватися **ISOFIX** або **універсальною системою кріплення (Universal Anchorage System, UAS)**.

Система LATCH повинна використовуватися **ТІЛЬКИ** так, як описано в даній інструкції. Неналежне використання може стати причиною серйозної травми або смерті. Розташування нижніх скоб LATCH див. В керівництві експлуатації автомобіля.

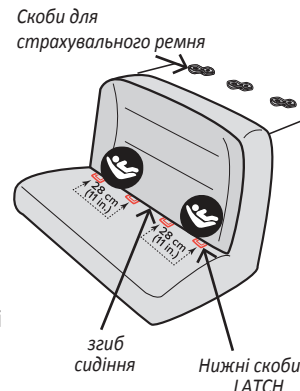

Важливе



ЗАСТЕРЕЖЕННЯ

Ризик СМЕРТІ або
СЕРЬОЗНОЇ ТРАВМИ



Система LATCH (продовження)

*Щоб уникнути серйозної травми і смерті
дотримуйтесь наступних правил безпеки.*

- Якщо дитина має ріст більше 1м., при використанні кріплення з **5-ти точковими ременями**, **ЗАБОРОНЯЄТЬСЯ** встановлювати дане автокрісло за допомогою системи **LATCH**. В такому випадку необхідно **ВСТАНОВИТИ АВТОКРІСЛО ЗА ДОПОМОГОЮ РЕМЕНЯ БЕЗПЕКИ АВТОМОБІЛЯ**.
- Крім цих інструкцій також дотримуйтесь інструкцій з використання системи **LATCH** в керівництві експлуатації автомобіля. У разі протиріч між ними, слідує інструкції по установці автокрісла в керівництві експлуатації автомобіля.
- Використовуйте кріплення **LATCH ТІЛЬКИ** для пристібання автокрісла до нижніх скоб **LATCH**.
- **ЗАБОРОНЯЄТЬСЯ** закріплювати два кріплення **LATCH** за одну і ту саму нижню скобу **LATCH** в автомобілі.
- **ЗАБОРОНЯЄТЬСЯ** використовувати ремень безпеки автомобіля при використанні ременя з кріпленнями **LATCH**. Одночасне використання обох систем може стати причиною ослаблення ременів при різкій зупинці або аварії.
- Щоб уникнути удушення дитини, закріпіть невикористаний ремень з кріпленнями **LATCH** в спеціальних відсіках з боків автокрісла. Для запобігання серйозної травми пасажирів скрутіть або складіть надлишок ременя з кріпленнями **LATCH** і зафіксуйте його за допомогою гумки.
- **ЗАВЖДИ** перевіряйте надійність з'єднання кріплень **LATCH** зі скобами **LATCH**. Для цього з силою потягніть за кріплення **LATCH**. Незакріплені кріплення можуть стати причиною серйозної травми або смерті.
- **ЗАБОРОНЯЄТЬСЯ** використовувати дане автокрісло, якщо його можна зрушити більш ніж на 2,5 см. назад або з боку в бік по направляючій для установки проти **напрямку руху** або **за напрямком руху**. Неналежна установка може стати причиною серйозної травми або смерті. Якщо вам не вдалося правильно зафіксувати автокрісло, спробуйте ще раз або виберіть інше місце установки.



ЗАСТЕРЕЖЕННЯ

Ризик СМЕРТІ або
СЕРЬОЗНОЇ ТРАВМИ



Страхувальний ремень

*Щоб уникнути серйозної травми і смерті
дотримуйтесь наступних правил безпеки.*

- Щоб уникнути ризику удушення, **НЕОБХІДНО** щільно скрутити або скласти надлишок страхувального ременя і зафіксувати його за допомогою гумки. Якщо страхувальний ремень не використовується, зачепите його гак за скобу для страхувального ременя (ст. 21). Так невикористаний страхувальний ремень не вдарить нікого в разі аварії.

Додаткові застереження

- **ЗАБОРОНЯЄТЬСЯ** ставити бляшані банки і посуд з твердих матеріалів в підстаканник. **ЗАБОРОНЯЄТЬСЯ** ставити в підстаканник склянки з гарячими напоями.
- **ЗАБОРОНЯЄТЬСЯ** прикріплювати до автокрісла подушки, іграшки та інші предмети сторонніх виробників, а також предмети, які не описані в даній інструкції. Речі, які не були протестовані разом з автокріслом, можуть травмувати дитину. Додаткові подушки та інші пристосування можуть заважати функціонуванню системи 5-ти точкових ременів, а також ускладнювати дихання при нахилі голови дитини вперед, що збільшує ризик серйозної травми і смерті.
- У спекотну і сонячну погоду, перед тим як саджати дитину в автокрісло, **ЗАВЖДИ** перевіряйте, чи не нагрілися елементи автокрісла, яких може торкатися дитина (Замок, язички замку і т.д.). Дитина може обпектися. Залишаючи автомобіль, накрийте автокрісло легким кольоровим покривалом.
- У холодну погоду **ЗАБОРОНЯЄТЬСЯ** надягати на дитину, що перевозиться в автокріслі, товстий одяг, наприклад зимовий комбінезон. Товстий одяг / комбінезони не дозволяють належним чином затягнути 5-ти точкові ремені, результатом чого може стати випадання дитини з автокрісла під час аварії. При необхідності накрийте дитину ковдрою поверх застібнутих 5-ти точкових ременів.
- Невиконання інструкцій по установці може привести до серйозної травми або смерті. Точно виконуйте вказівки даної інструкції та інструкції експлуатації автомобіля. У разі протиріч між ними, слідує інструкції по установці автокрісла в керівництві експлуатації автомобіля.

Основи безпеки

- **Автомобіль рушає тільки за умови, що всі пасажирів пристебнуті.** Не робіть ніяких винятків ні для дорослих, ні для дітей. Якщо хтось відстібається, зупиніть автомобіль. Непохитність з самого початку зменшить кількість проблем з дисципліною в міру зростання дітей. Непристебнута особа може бути відкинута на інших пасажирів під час аварії, що може стати причиною серйозних травм.
- Багато фахівців з безпеки і лікарі рекомендують перевозити дітей в автокріслі, встановленому **проти напрямку руху**, настільки довго, наскільки це можливо. Обмеження щодо використання автокрісла, встановленого **проти напрямку руху** автомобіля, див. На ст. 4.
- Водію **ЗАБОРОНЯЄТЬСЯ** заспокоювати дитину, що плаче. **ЗАБОРОНЯЄТЬСЯ** виймати дитину з автокрісла під час руху автомобіля.
- **ЗАБОРОНЯЄТЬСЯ** давати дитині під час їзди такі предмети, як льодяники і морозиво на паличці. Вони можуть поранити дитину при різкому руху автомобіля.
- **ЗАБОРОНЯЄТЬСЯ** годувати новонародженого під час їзди в автокріслі.
- Кладіть гострі і важкі предмети в багажник. Будь який незакріплений предмет в салоні може спричинити травми при аварії

Використання автокрісла в автомобілі і літаку



За умови використання 5-ти точкових ременів і правильної установки відповідно до цих інструкцій дане автокрісло сертифіковане для використання тільки в пасажирських і багатофункціональних автомобілях, автобусах і вантажних автомобілях, оснащених поясними ременями безпеки або поясними і плечовими ременями безпеки, а також в літаку.

ПОРАДА!
Перед вильотом
уточніть, чи
відповідає
автокрісло
вимогам авіаліній.

Інструкції по установці автокрісла в літаку див. На ст. 64-67.

За умови використання БЕЗ 5-ти точкових ременів (у режимі бустера) і правильної установки відповідно до цих інструкцій дане автокрісло сертифіковане для використання тільки в пасажирських і багатофункціональних автомобілях, автобусах і вантажних автомобілях, оснащених поясними і плечовими ременями безпеки. У режимі бустера дане автокрісло **НЕ СЕРТИФІКОВАНЕ** для використання в літаку. Пасажирські крісла в літаках не мають плечових ременів, без яких використання сидіння-Бустер неможливо.

Компоненти автокрісла

Вигляд спереду



Вид ззаду



Компоненти автокрісла (продовження)

Опис

1. Регульований підголівник
2. Накладки плечових ременів *
3. Відсік для зберігання 5-ти точкових ременів (під чохлом)
4. Плечові ремені
5. Кнопка ослаблення 5-ти точкових ременів (під клапаном)
6. Ремінець затягування 5-ти точкових ременів
7. Важіль регулювання нахилу (під переднім краєм сидіння)
8. Регулювання висоти підголівника
9. Місце зберігання інструкції (під чохлом підголівника)
10. Чохол
11. Направляюча плечового ременя (див. ст. 52)
12. Нагрудний зажим
13. Подушка-вставка для тіла
14. Замок
15. Паховий ремінь
16. Підстаканник
17. Індикатори положення нахилу
18. Індикатор горизонтального положення
19. Страхувальний ремінь з гаком (показаний пристебнутим до скоби)
20. Ремінь з кріпленнями LATCH (може відрізнятись, див. ст. 24)
21. Основа
22. Відсік для зберігання кріплення LATCH (по обидва боки автокрісла)
23. Захист від відскоку (тільки Канада)

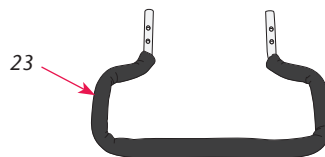

*Не всі елементи присутні на всіх моделях. Виконання може відрізнятись.

Компоненти автокрісла (продовження)

Підстаканники



ЗАСТЕРЕЖЕННЯ

- **ВИКОРИСТОВУЙТЕ** підстаканники тільки в положенні **за напрямком руху** автомобіля.
- **ЗАБОРОНЯЄТЬСЯ** ставити в підстаканники бляшані банки і посуд з твердих матеріалів.
- **ЗАБОРОНЯЄТЬСЯ** ставити в підстаканники склянки з гарячими рідинами.
- **ЗАБОРОНЯЄТЬСЯ** прикріплювати до даного автокрісла будь-які предмети, використання яких не було схвалено виробником.



Щоб встановити внутрішні підстаканники, вставте їх у відповідні отвори для фіксації.

Примітка. Внутрішні підстаканники можна знімати і мити. Внутрішні підстаканники можна мити в посудомийній машині.

Накладки плечових ременів (лише надяжких моделях)

Липучки

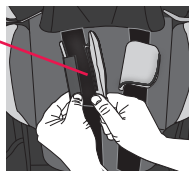

Встановіть накладки плечових ременів над грудним замком. Накладки плечових ременів опційні і призначені для додаткового комфорту дитини. Оберніть накладки плечових ременів навколо плечових ременів і застібніть липучки, як показано на малюнку.

Затягнувши 5-ти точкові ремені, завжди перевіряйте **ЧИ НЕ ЗІМ'ЯТИ** накладки плечових ременів.

Компоненти автокрісла (продовження)

Подушка-вставка для тіла



Примітка. Подушка-вставка для тіла призначена для використання тільки при установці **ПРОТИ НАПРЯМКУ РУХУ**. Опційна подушка-вставка для тіла забезпечує дитині додаткову підтримку. Переконайтеся, що в нижніх положеннях підголовника накладка спинки знаходиться перед замком.

Подушка підголовника

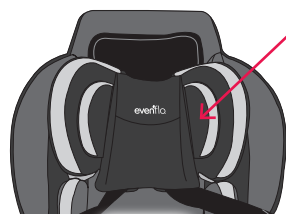

Подушка підголовника призначена для використання тільки при установці **ПРОТИ НАПРЯМКУ РУХУ**. Вона забезпечує додаткову підтримку голови дитини.

ВАЖЛИВО! У положенні сидячи новонародженим може бути важко дихати. Підкладання додаткових подушок по голові дитини (крім даної подушки підголовника) або неправильний нахил автокрісла можуть збільшити ризик серйозної травми або смерті дитини.

Компоненти автокрісла (продовження)



Ремні з кріпленнями LATCH

Яким типом кріплень LATCH обладнано ваше автокрісло?

Ваше автокрісло обладнане одним з двох зазначених нижче типів кріплень LATCH. Щоб правильно встановити ремінь з кріпленнями LATCH на автокрісло, виконайте інструкції з наступних сторінок.

Кріплення EasyClick™

Не на всіх моделях

Кріплення Quick Connector™

Не на всіх моделях

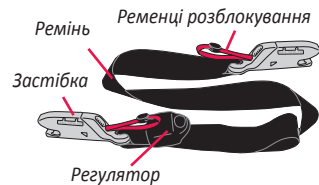
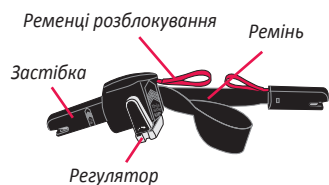

Зняття кріплень LATCH з відсіку для зберігання

Щоб витягнути кріплення LATCH з відсіку для зберігання (ст. 63), потягніть за червоний ремінець розблокування.

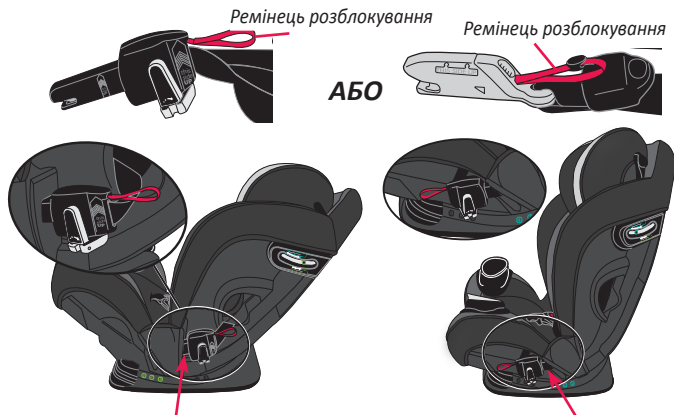

Відсік для зберігання кріплення LATCH при установці проти напрямку руху

Відсік для зберігання кріплення LATCH при установці за напрямком руху

Компоненти автокрісла (продовження)

Зберігання ременів з кріпленнями LATCH



Щоб закріпити кріплення LATCH у відсіку для зберігання, вставте його в відсік для зберігання ДО фіксації з клацанням, як показано на малюнку нижче.

ВІДСІК ДЛЯ ЗБЕРІГАННЯ КРІПЛЕННЯ LATCH ПРИ ВСТАНОВЛЕННІ ПРОТИ НАПРЯМКУ РУХУ

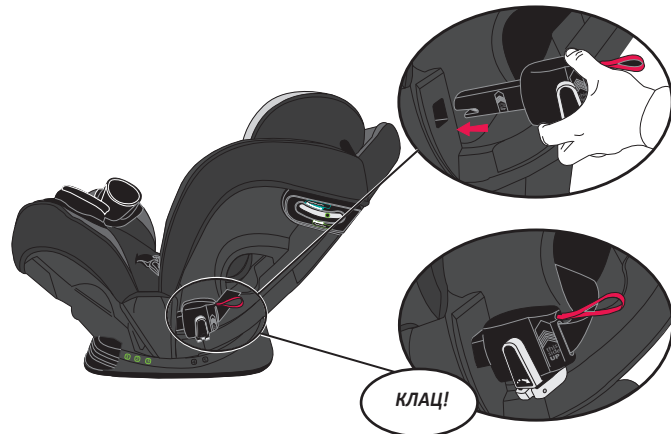

ВІДСІК ДЛЯ ЗБЕРІГАННЯ КРІПЛЕННЯ LATCH ПРИ ВСТАНОВЛЕННІ ЗА НАПРЯМКОМ РУХУ

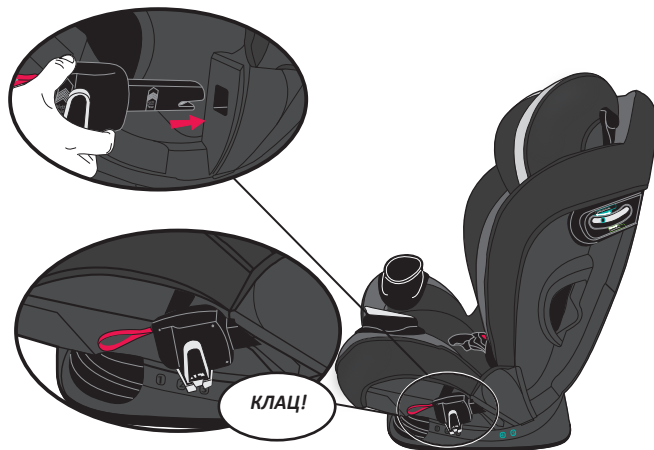

Використання автокрісла в положенні проти напрямку руху

⚠ ЗАСТЕРЕЖЕННЯ

ЗАБОРОНЯЄТЬСЯ послаблювати ремінь безпеки автомобіля з метою збільшення простору для ніг, в такому випадку автокрісло може не захистити дитину.

Вимоги до дитини

- **Вага:** 1,8 – 22,6 кг
- **Ріст:** 43 – 122 см (при цьому верхівка дитини повинна знаходитися не менше 2,5 см нижче ручки регулювання висоти підголівника)

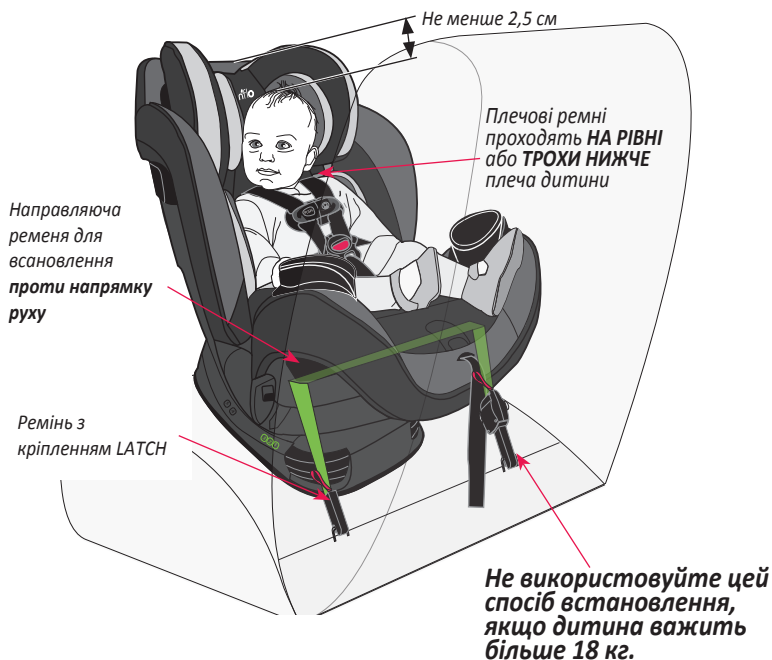

ВАЖЛИВО! Як тільки який-небудь параметр дитини перевищить зазначені вище значення, **НЕОБХІДНО** переставити автокрісло в положення за напрямком руху, якщо це можливо. Якщо який-небудь параметр дитини перевищить зазначені вище значення і дитині ще не виповнилося 2 роки, **НЕОБХІДНО** припинити використання даного автокрісла.

Использование защиты от отскока — только против хода движения

⚠ ЗАСТЕРЕЖЕННЯ

Захист від відскоку призначена для використання **ТІЛЬКИ В ПОЛОЖЕННІ ПРОТИ НАПРЯМКУ РУХУ**.

ЗАБОРОНЯЄТЬСЯ використовувати захист від відскоку в положенні за напрямком руху і в режимі Бустера.

Захист від відскоку **ОБОВ'ЯЗКОВИЙ** до використання при установці автокрісла проти напрямку руху в Канаді.



Вставте захист від відскоку в металеві трубки в корпусі автокрісла через отвори в чохлах.

Натисніть на кнопки фіксатора і вставте захист від відскоку так, щоб обидва її кінця зафіксувалися з клацанням. Посмикайте захист від відскоку, щоб переконатися в її надійній фіксації.

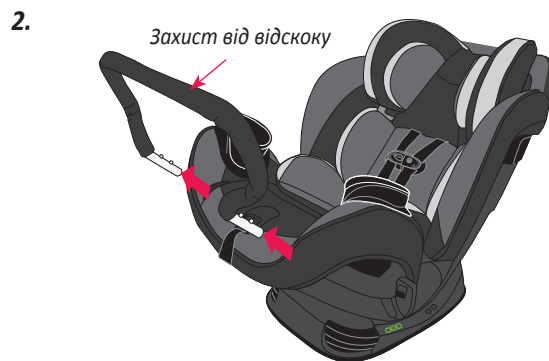

Щоб зняти захист від відскоку, натисніть на обидві кнопки фіксатора.



Встановлення проти напрямку руху з допомогою кріплення LATCH

Прокладання ременя з кріпленнями LATCH через направляючу для встановлення проти напрямку руху

Якщо ремень з кріпленнями LATCH прокладений через направляючу для установки за напрямком руху, виконайте наступні дії:

- послабте 5-ти точечні ремні автокрісла (ст. 62);
- зніміть кріплення LATCH (ст. 24);
- зніміть чохол з передньої частини автокрісла (ст. 70).

(На малюнках нижче чохол відсутній для наочності.)

Щоб правильно встановити автокрісло в положенні проти напрямку руху, ремень з кріпленнями LATCH ПОВИНЕН проходити через направляючу ременя для установки проти напрямку руху.

Автокрісло поставляється з ремнем з кріпленнями LATCH, прокладеним через направляючу для установки проти напрямку руху.

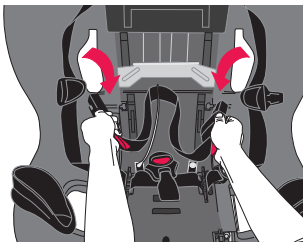

Якщо ремень з кріпленнями LATCH прокладений через направляючу для установки за напрямком руху, виконайте наступні дії.

- Зніміть чохол з передньої частини автокрісла.
- Витягніть ремень з кріпленнями LATCH до центру сидіння.
- Прокладіть ремень з кріпленнями LATCH через направляючу для установки проти напрямку руху.

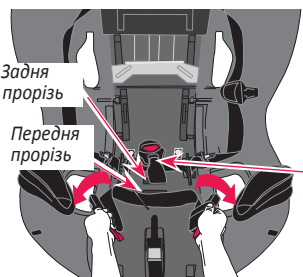

ВАЖЛИВО! Якщо паховий ремень проходить через задню проріз, помістіть ремень з кріпленнями LATCH перед паховим ремнем. Якщо паховий ремень проходить через передню проріз, помістіть ремень з кріпленнями LATCH за пахових ремнем.

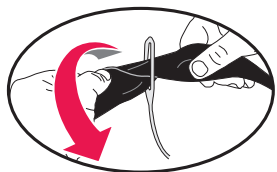

ВАЖЛИВО! Переконайтеся в тому, що ремень з кріпленнями LATCH не переплітається з 5-ти точковими ремнями.

Примітка. Після прокладання ременя з кріпленнями LATCH через направляючу переконайтеся в тому, що він щільно прилягає до корпусу автокрісла. Можливо, вам буде потрібно перевернути ремень.

Встановлення проти напрямку руху з допомогою кріплення LATCH (продовження)



НЕ ВИКОРИСТОВУЙТЕ цей спосіб установки, якщо дитина важить більше 18 кг.

ЗАВЖДИ зберігайте страхувальний ремень належним чином (ст. 63). Ніколи не використовуйте страхувальний ремень в положенні проти напрямку руху.

Немовлят вагою до 10 кг необхідно **ЗАВЖДИ** перевозити в положенні проти напрямку руху.

1. Зніміть кріплення LATCH, закріплені в відсіках по сторонам автокрісла (ст. 24). **ПЕРЕКОНАЙТЕСЯ**, що ремень з кріпленнями LATCH прокладений через направляючу для установки проти напрямку руху (ст. 28).

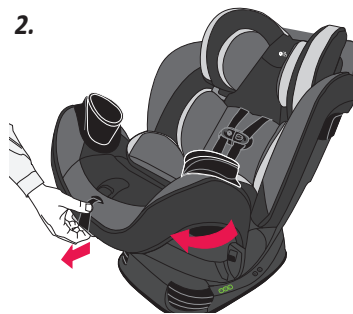

ВАЖЛИВО! У положенні сидячи немовлятам може бути важко дихати. Переконайтеся в тому, що нахил автокрісла дозволяє дитині зручно і безпечно відкинути голову назад. Неправильний нахил автокрісла збільшує ризик серйозної травми і смерті дитини.

Підніміть важіль регулювання нахилу, як показано на малюнку. Встановіть автокрісло в положення нахилу 1, 2 або 3 (див. Нижче). Поставте автокрісло на відповідне сидіння автомобіля в положенні проти напрямку руху. Нижня поверхня автокрісла повинна щільно прилягати до поверхні автомобільного сидіння.

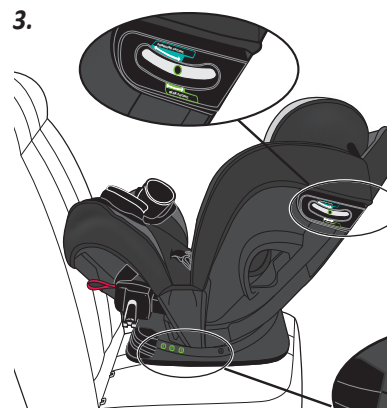

Переконайтеся в тому, що автомобіль стоїть на рівній поверхні. Переконайтеся в тому, що автокрісло розміщено таким чином, що кулька індикатора горизонтального положення знаходиться в зеленій області.





Встановлення проти напрямку руху з допомогою кріплення LATCH (продовження)

4. Зафіксуйте автокрісло.

- Щоб зафіксувати автокрісло кріпленнями **EasyClick™**, перейдіть до кроку 4а.
- Щоб зафіксувати автокрісло кріпленнями **Quick Connector™**, перейдіть до кроку 4b.

4а.

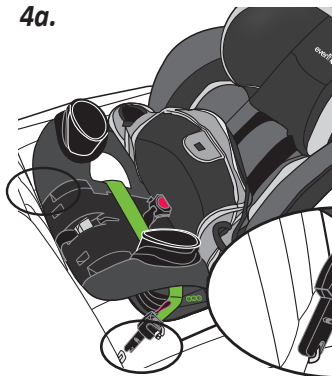

Зніміть чохол з передньої частини автокрісла, як показано на малюнку. Закріпіть кріплення LATCH за нижні скоби сидіння по обидва боки автокрісла.

КЛАЦ!

ВАЖЛИВО! Переконайтеся в тому, що обидва кріплення LATCH розташовуються торцем вгору, а ремінь не перекручений.

EasyClick™

Правильно

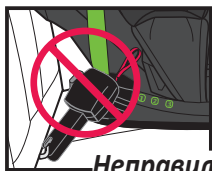
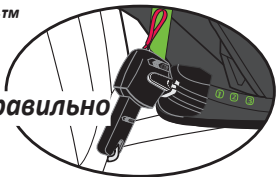

Неправильно

Щоб затягти ремінь, рухайте рукоятку кріплення вперед-назад до щільної фіксації автокрісла. Складіть рукоятку після затягування ременя.

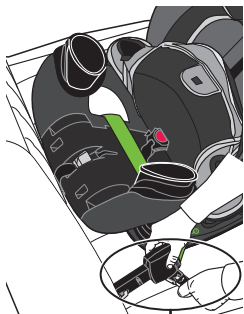

КЛАЦ!

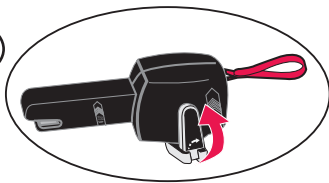

Встановлення проти напрямку руху з допомогою кріплення LATCH (продовження)



4b.

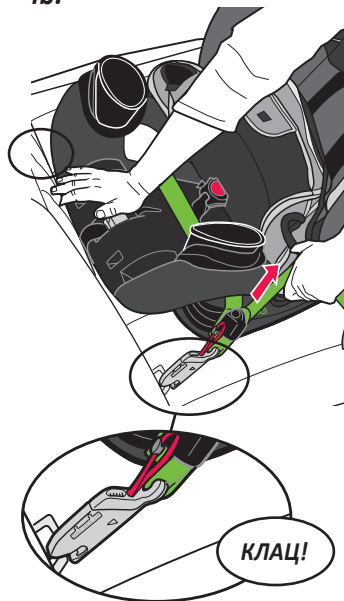

Зніміть чохол з передньої частини автокрісла, як показано на малюнку.

Закріпіть кріплення LATCH за нижні скоби сидіння по обидва боки автокрісла.

Використовуючи всю свою вагу, притисніть автокрісло до сидіння автомобіля, одночасно затягуючи ремінь, як показано на малюнку.

КЛАЦ!

Quick Connector™

Правильно

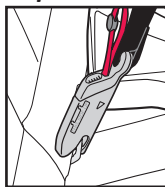

Неправильно



ВАЖЛИВО!

переконайтеся в тому, що обидва кріплення LATCH розташовуються торцем вгору, а ремінь не перекручений.

5.

Перевірка надійності установки. Якщо ви можете зрушити автокрісло більш ніж на 2,5 см з боку в бік або вперед-назад по направляючій ременя для установки **проти напрямку руху**, ремінь кріплення LATCH недостатньо затягнутий.

Спробуйте ще раз, виберіть інше місце установки або встановіть автокрісло за допомогою ременя безпеки автомобіля (ст. 33). Одягніть чохол.



Встановлення проти напрямку руху з допомогою кріплення LATCH (продовження)

6.

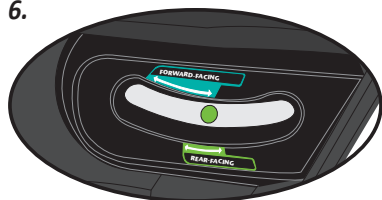

Перевірте індикатор горизонтального положення. Куляка повинна перебувати в зеленій області.



7.

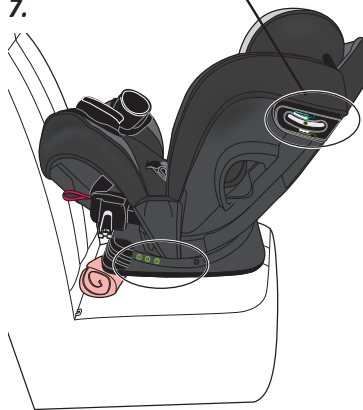

Примітка. У деяких автомобілях в максимально нахиленому положенні автокрісла може бути необхідно підкласти під його передній край щільно згорнутий рушник або невелике покривало. Це забезпечить такий нахил, в якому куляка індикатора горизонтального положення буде перебувати в зеленій області.

8.

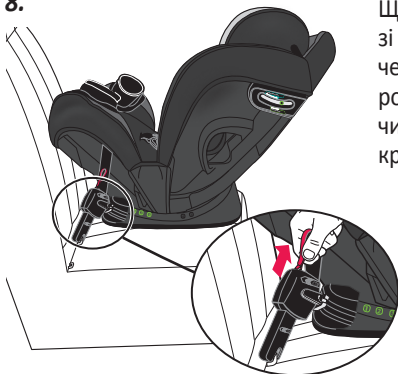

Щоб зняти кріплення LATCH зі скоби, потягніть за червоний ремінець розблокування. Таким же чином зніміть друге кріплення LATCH.

Встановлення проти напрямку руху з ременями безпеки



ВАЖЛИВО!

Перед установкою автокрісла в положенні проти напрямку руху за допомогою ременя безпеки автомобіля **НЕОБХІДНО** прокласти ремінь з кріпленнями LATCH через направляючу ременя для установки за напрямком руху, щоб він не заважав ременю безпеки. Інструкції з прокладання ременя з кріпленнями LATCH через направляючу для установки за напрямком руху див. на ст. 39.

- Як заблокувати ремінь безпеки автомобіля при установці автокрісла, див. в інструкції до автомобіля. Для належної фіксації автокрісла ремінь безпеки автомобіля повинен бути заблокований.
- У положенні проти напрямку руху **ЗАБОРОНЕНО** використовувати страхувальний ремінь. Як зберігати невикористаний страхувальний ремінь, див. на ст. 63.

1.

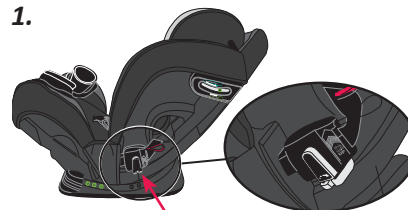

Відсік для зберігання кріплення LATCH при встановленні проти напрямку руху руху

Прокладіть ремінь з кріпленнями LATCH через направляючу для установки за напрямком руху (див. Ст. 39). Зберігайте ремінь з кріпленнями LATCH в направляючій для установки за напрямком руху, як показано на малюнку.

2.

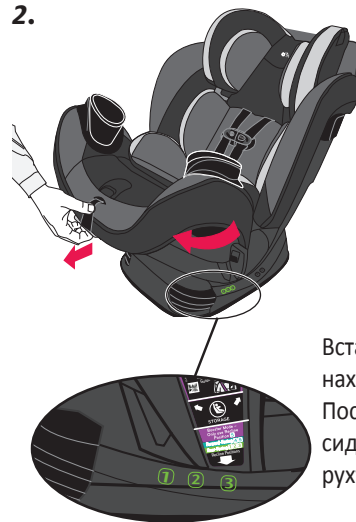

ВАЖЛИВО! У положенні сидячи немовлятам може бути важко дихати. Переконайтеся в тому, що нахил автокрісла дозволяє дитині зручно і безпечно відкинути голову назад. Неправильний нахил автокрісла збільшує ризик серйозної травми і смерті дитини.

Встановіть автокрісло в положення нахилу 1, 2 або 3 (див. Малюнок). Поставте автокрісло на відповідне сидіння автомобіля проти напрямку руху.

Нижня поверхня автокрісла повинна щільно прилягати до поверхні автомобільного сидіння.



Встановлення проти напрямку руху з ременями безпеки (продовження)

3.

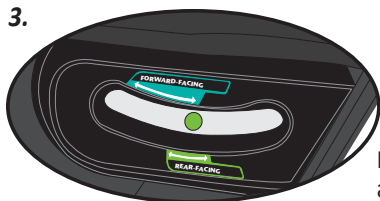

Переконайтеся в тому, що автомобіль стоїть на рівній поверхні.

Переконайтеся в тому, що автокрісло розміщено таким чином, що кулька індикатора горизонтального положення знаходиться в зеленій області.

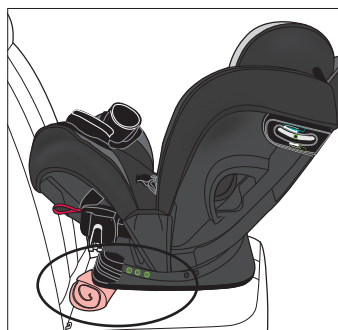
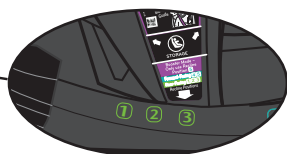

Примітка. У деяких автомобілях в положенні нахилу 1 може бути необхідно підкласти під передній край автокрісла щільно згорнутий рушник або невелике покривало. Це забезпечить такий нахил, при якому кулька індикатора горизонтального положення буде перебувати в зеленій області.

4. Зафіксуйте автокрісло.

- Щоб зафіксувати автокрісло за допомогою поясного ремня, перейдіть до кроку 4а.
- Щоб зафіксувати автокрісло за допомогою поясного і плечового ремня, перейдіть до кроку 4b.

Встановлення проти напрямку руху з ременями безпеки - поясний ремінь



4а.

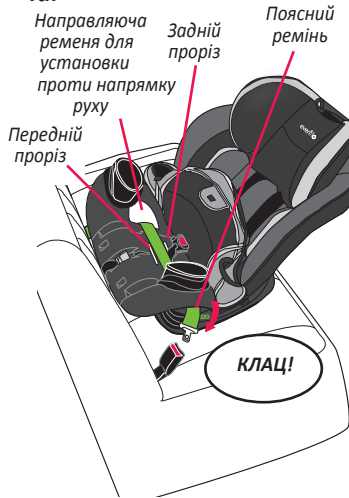

Зніміть чохол з передньої частини автокрісла. Прокладіть поясний ремінь через направляючу ремня для установки проти напрямку руху на протилежний бік автокрісла. Застебніть замок.

ВАЖЛИВО! Якщо паховий ремінь проходить через задній проріз, розмістіть ремінь безпеки перед пахових ремнем. Якщо паховий ремінь проходить через передній проріз, розмістіть ремінь безпеки за пахових ремнем.

Ремінь безпеки автомобіля повинен бути максимально затягнутий. Використовуючи всю свою вагу, притисніть автокрісло до сидіння автомобіля, одночасно затягуючи **ремінь безпеки**, як показано на малюнку. Одягніть чохол на передню частину автокрісла.

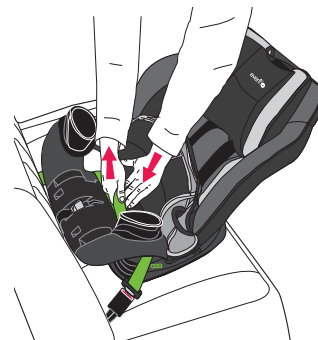

Перевірте свою роботу.

Якщо ви можете зрушити автокрісло більш ніж на 2,5 см з боку в бік або вперед-назад по направляючій ремня для установки проти напрямку руху, ремінь безпеки недостатньо затягнутий.

Перевірте рівень нахилу (ст. 34).

Якщо вам не вдалося належним чином зафіксувати автокрісло, спробуйте ще раз, встановіть його в іншому місці або використовуйте ремінь з кріпленнями LATCH (ст. 30)

5. Щоб зняти автокрісло, розстебніть ремінь безпеки автомобіля.



Встановлення проти напрямку руху з ременями безпеки - поясний і плечовий

4b.

Направляюча ременя для встановлення проти напрямку руху

Задній проріз

Поясний і плечовий ремінь

Передній проріз

КЛАЦ!

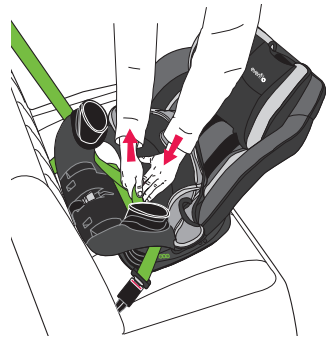
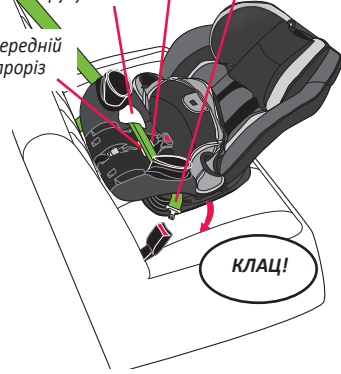

Перевірте свою роботу.

Якщо ви можете зрушити автокрісло більш ніж на 2,5 см з боку в бік або вперед-назад по направляючій ременя для встановлення проти напрямку руху, ремінь безпеки недостатньо затягнутий.

Перевірте рівень нахилу (ст. 34).

Якщо вам не вдалося належним чином зафіксувати автокрісло, спробуйте ще раз, встановіть його в іншому місці, встановіть фіксатор пряжки (ст. 13) або встановіть автокрісло за допомогою ременя з кріпленнями LATCH (ст. 30).

5. Щоб зняти автокрісло, розстебніть ремінь безпеки автомобіля.

Зніміть чохол з передньої частини автокрісла. Прокладіть поясний і плечовий ремінь через направляючі ременя для встановлення проти напрямку руху на протилежний бік автокрісла. Застебніть замок.

ВАЖЛИВО! Якщо паховий ремінь проходить через задній проріз, розмістіть ремінь безпеки перед пахових ременем. Якщо паховий ремінь проходить через передній проріз, розмістіть ремінь безпеки за пахових ременем.

Ремінь безпеки автомобіля повинен бути максимально затягнутий. Використовуючи всю свою вагу, притисніть автокрісло до сидіння автомобіля, одночасно зтягаючи **ремінь безпеки**, як показано на малюнку. Одягніть чохол на передню частину автокрісла.

Перевірка встановлення проти напрямку руху

1. Зафіксуйте автокрісло на автомобільному сидінні.
 - Автокрісло має бути встановлено в положеннях нахилу 1, 2 або 3 (ст. 58).
 - Повинен бути встановлений захист від відскоку (тільки Канада) (ст. 28).
 - Автокрісло має бути встановлено за допомогою ременя з кріпленнями LATCH (ст. 28) або ременя безпеки автомобіля (ст. 33).
 - При необхідності в максимально нахиленому положенні автокрісла під його передній край має бути підкладено згорнутий рушник (ст. 34).
 - Належним чином встановлене автокрісло НЕ МОЖНА ЗРУШИТИ більш ніж на 2,5 см з боку в бік або вперед-назад по направляючій ременя для встановлення проти напрямку руху (ст. 31 і 35-36).
При необхідності повинен бути встановлений фіксатор пряжки (ст. 13).

2. Посадіть дитину в автокрісло.

Верхівка дитини повинна знаходитися не менше 2,5 см нижче ручки регулювання висоти підголівника.

- При необхідності встановіть подушку-вставку для тіла (ст. 23).
- Спина і нижня частина тулуба дитини повинні щільно прилягати до поверхні автокрісла.
- Плечові ремені **ПОВИННІ** проходити на рівні або трохи нижче плечей (ст. 26).

3. Застебніть замок. див. ст. 61.

- Язички замка потрібно повністю вставити в замок (ст. 61).

4. Відрегулюйте по надобності.

- Паховий ремінь повинен щільно прилягати до дитини (Ст. 61).
- Плечові ремені **ПОВИННІ** щільно прилягати до плечей дитини (ст. 61).
- Плечові ремені **ПОВИННІ** проходити на рівні або трохи нижче плечей дитини (ст. 26).
- Шарик покажчика горизонтального положення повинен перебувати в зеленій області (ст. 32 і 34).

5. Відрегулюйте і застебніть грудний замок.

Грудний замок **ПОВИНЕН** знаходитись на рівні пахв (ст. 61).

Використання автокрісла в положенні за напрямком руху з 5-ти точковими ремнями

Вимоги до дитини

- **Вага:** 10 – 29,4 кг
- **Ріст:** 71 – 124 см (при цьому верхня лінія вух дитини повинна знаходитися на рівні або нижче верхнього краю підголівника автокрісла)
- **Вік:** не менше 2-х років

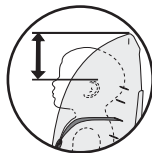

⚠ ЗАСТЕРЕЖЕННЯ

ЗАБОРОНЯЄТЬСЯ використовувати захист від відскоку при встановленні **за напрямком руху**.

ВАЖЛИВО! Якщо ви встановлюєте автокрісло за допомогою кріплень **LATCH** або ременя безпеки автомобіля і в автомобілі є скоба для страховального ремня, завжди використовуйте страховальний ремінь.



ВАЖЛИВО! Як тільки який-небудь параметр дитини перевищить значення, зазначені вище для установки **за напрямком руху** з 5-ти точковими ремнями, **НЕОБХІДНО** припинити використання даного автокрісла з 5-ти точковими ремнями і почати використовувати його в якості **Бустера**.

Встановлення за напрямком руху з допомогою кріплень **LATCH**



Прокладання ремня з кріпленнями **LATCH** через направляючу для встановлення за напрямком руху

Щоб отримати доступ до ремня з кріпленнями **LATCH**, спочатку:

- звільніть 5-ти точкові ремні автокрісла (ст. 62);
- зніміть кріплення **LATCH** (ст. 24);
- розстібніть кнопки на чохлі підголівника та чохлі автокрісла (ст. 56).
(На малюнках нижче чохол відсутній для наочності.)

Щоб правильно встановити автокрісло в положенні за напрямком руху, ремінь з кріпленнями **LATCH** **ПОВИНЕН** проходити через направляючу для встановлення за напрямком руху.

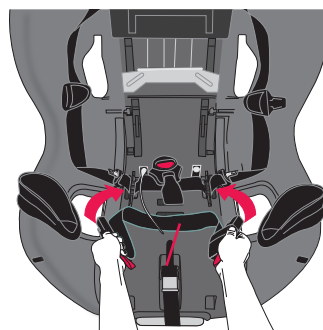

Якщо ремінь з кріпленнями **LATCH** прокладений через направляючу для встановлення **проти напрямку руху**, виконайте наступні кроки.

- Встановіть підголівник в саме верхнє положення (ст. 58).
- Розстібніть кнопки на чохлі підголівника та чохлі автокрісла (ст. 56).
- Витягніть ремінь з кріпленнями **LATCH** до центру сидіння.
- Прокладіть ремінь з кріпленнями **LATCH** через направляючу для встановлення за напрямком руху.
- Застібніть кнопки чохлів.

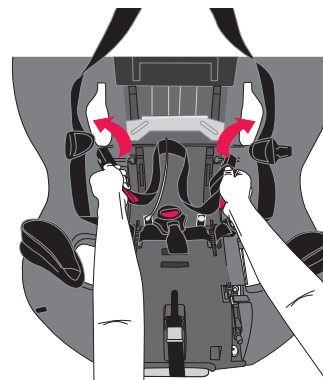

ВАЖЛИВО! Переконайтеся в тому, що ремінь з кріпленнями **LATCH** не переплітається з 5-ти точковими ремнями.

Примітка. Після прокладання ремня з кріпленнями **LATCH** через направляючу переконайтеся в тому, що він щільно прилягає до корпусу автокрісла. Можливо, вам буде потрібно перекрутити ремінь.

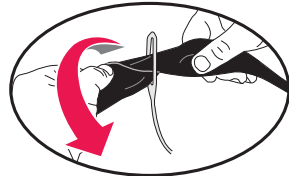



Встановлення за напрямком руху з допомогою кріплень LATCH

НЕ ВИКОРИСТОВУЙТЕ цей спосіб установки, якщо дитина важить більше 18 кг.

Немовлят вагою до 10 кг необхідно **ЗАВЖДИ** перевозити в положенні проти напрямку руху.

При наявності скоби для страхувального ремня **ЗАВЖДИ ВИКОРИСТОВУЙТЕ** страхувальний ремінь. Якщо скоба відсутня, **ЗАВЖДИ** забезпечуйте належне зберігання страхувального ремня (ст. 63).

1. Зніміть кріплення **LATCH**, закріплені в відсіках по сторонам автокрісла (ст. 24). **ПЕРЕКОНАЙТЕСЯ**, що ремінь з кріпленнями **LATCH** прокладений через направляючу для встановлення за напрямком руху (ст. 39).

2. Підніміть важіль регулювання нахилу, як показано на малюнку, і виберіть положення нахилу 4 або 5 (див. Нижче).



3. Поставте автокрісло на сидіння автомобіля в положенні за напрямком руху, як показано на малюнку. Нижня поверхня автокрісла повинна щільно прилягати до поверхні автомобільного сидіння. Відстебніть страхувальний ремінь від спинки автокрісла і покладіть гак страхувального ремня з **червоним регулятором** (ст. 63) на спинку автомобільного сидіння. Переконайтеся, що автокрісло розміщено таким чином, що кулька індикатора горизонтального положення знаходиться в синій області.

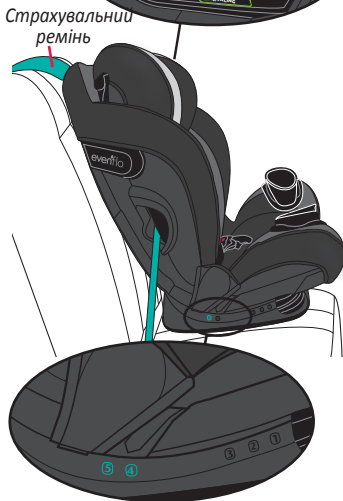

Встановлення за напрямком руху з допомогою кріплень LATCH (продовження)



4. **Зафіксуйте автокрісло.**

5. - Щоб зафіксувати автокрісло кріпленням **EasyClick™**, перейдіть до кроку 4а.

6. - Щоб зафіксувати автокрісло кріпленням **Quick Connector™**, перейдіть до кроку 4б.

4а.

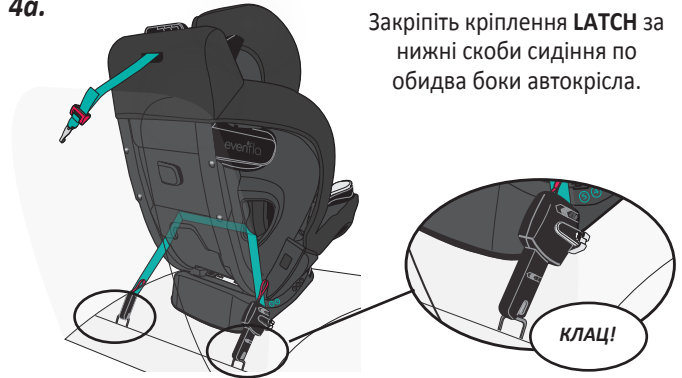

Закріпіть кріплення **LATCH** за нижні скоби сидіння по обидва боки автокрісла.

ВАЖЛИВО! Переконайтеся в тому, що обидва кріплення **LATCH** розташовуються торцем вгору, а ремінь не перекручений.

EasyClick™

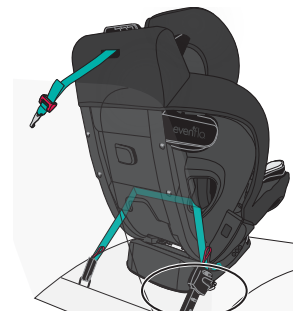
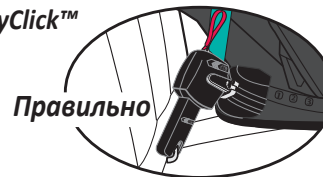

Щоб затягти ремінь, рухайте рукоятку кріплення вперед-назад до щільної фіксації автокрісла. Складіть рукоятку після затягування ремня.

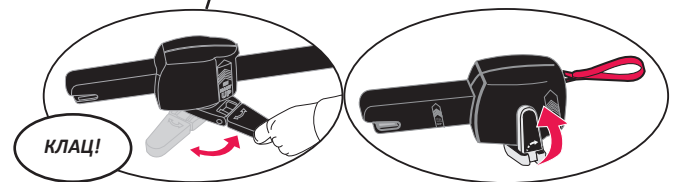



Встановлення за напрямком руху з допомогою кріплень LATCH (продовження)

4b.

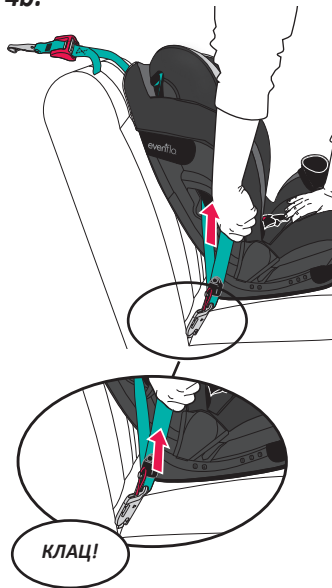

Закріпіть кріплення **LATCH** за нижні скоби сидіння по обидва боки автокрісла. Використовуючи всю свою вагу, притисніть автокрісло до сидіння автомобіля, одночасно зтягуючи ремінь кріплень **LATCH**, як показано на малюнку.

Quick Connector™

Правильно

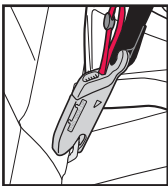

Неправильно

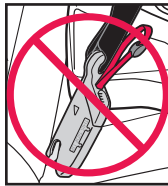

ВАЖЛИВО!

Переконайтеся в тому, що обидва кріплення розташовуються торцем вгору, а ремінь не перекручений.

5.

Перевірка надійності установки. Якщо ви можете зрушити автокрісло більш ніж на 2,5 см з боку в бік або вперед-назад по направляючій ременя для встановлення за напрямком руху, ремінь кріплень **LATCH** недостатньо зтягнутий. Спробуйте ще раз, виберіть інше місце установки або встановіть автокрісло за допомогою ременя безпеки автомобіля (ст. 45).

Застебніть кнопки чохла.

Встановлення за напрямком руху з допомогою кріплень LATCH (продовження) — використання страхуючого ременя



6.

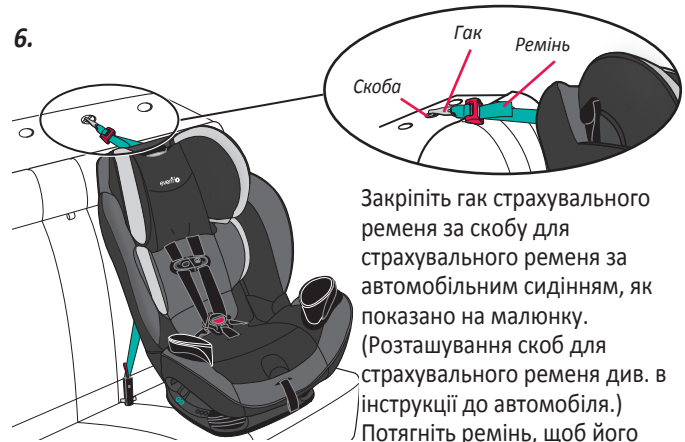

Закріпіть гак страхувального ременя за скобу для страхувального ременя за автомобільним сидінням, як показано на малюнку. (Розташування скоб для страхувального ременя див. в інструкції до автомобіля.) Потягніть ремінь, щоб його зтягнути.

⚠ ЗАСТЕРЕЖЕННЯ

- Невиконання цих інструкцій може призвести до серйозної травми або смерті дитини або інших пасажирів.
- страхувальний ремінь призначений для використання тільки в положенні за напрямком руху.
- Щоб уникнути ризику удушення, **НЕОБХІДНО** щільно скрутити або скласти надлишок страхувального ременя і зафіксувати його за допомогою гумки.
- Якщо страхувальний ремінь не використовується, зачепіть гачок страхувального ременя за спеціальну скобу (тільки при установці **проти напрямку руху**). Так невикористаний страхувальний ремінь не вдарить нікого в разі аварії.

Після регулювання страхувального ременя у вас може утворитися надлишок ременя. **НЕ ОБРІЗАЙТЕ ЙОГО.** Зробивши це, ви не зможете скористатися страхувальним ременем в іншому автомобілі. Замість цього щільно скрутіть надлишок страхувального ременя і закріпіть гумкою.

Примітка. Розташування скоб для страхувального ременя див. в інструкції до автомобіля. У старих автомобілях скоби для страхувального ременя можуть бути відсутні. Зверніться до продавця автомобіля.

- Якщо ви встановлюєте автокрісло за допомогою кріплень **LATCH** або ременя безпеки автомобіля і в автомобілі є скоба для страхувального ременя, **ЗАВЖДИ** використовуйте страхувальний ремінь.

- Якщо довжина страхувального ременя не дозволяє протягнути його від автокрісла до скоби, вам знадобиться подовжувач страхувального ременя



Встановлення за напрямком руху з допомогою кріплень LATCH (продовження)

7.



Перевірте індикатор горизонтального положення. Кулька повинен перебувати в синій області.

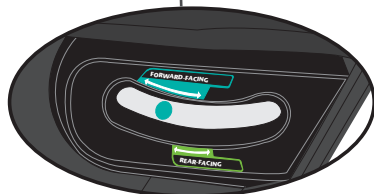

8.

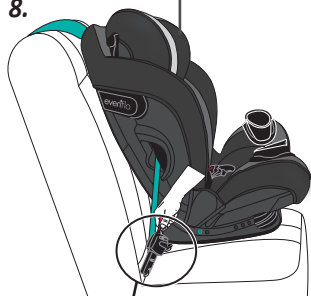

Щоб зняти кріплення LATCH зі скоби, потягніть за червоний ремінець розблокування. Таким же чином зніміть друге кріплення LATCH.

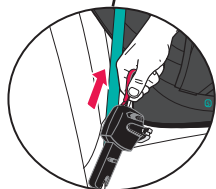

Встановлення за напрямком руху з ременем безпеки автомобіля



ВАЖЛИВО!

- Перед установкою автокрісла за напрямком руху з допомогою ременя безпеки автомобіля **ЗАВЖДИ** прокладайте ремінь з кріпленнями LATCH через направляючу для встановлення **проти напрямку руху**, щоб він не заважав ременям безпеки. Інструкції прокладання ременя з кріпленнями LATCH через направляючу для встановлення **проти напрямку руху** див. на ст. 27.
- Як заблокувати ремінь безпеки автомобіля при установці автокрісла, див. в інструкції експлуатації автомобіля. Для належної фіксації автокрісла ремінь безпеки автомобіля повинен бути заблокований.
- При наявності скоби для страхувального ременя **ЗАВЖДИ ВИКОРИСТОВУЙТЕ** страхувальний ремінь. Якщо скоба відсутня, **ЗАВЖДИ** забезпечуйте належне зберігання страхувального ременя ст. 63.

1.

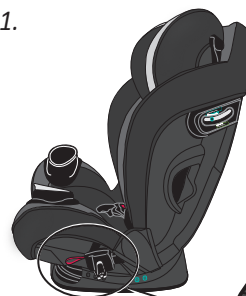

Прокладіть ремінь з кріпленнями LATCH через направляючу для встановлення проти напрямку руху. Зберігайте ремінь з кріпленнями LATCH в направляючій для встановлення проти напрямку руху, як показано на малюнку.

Відсік для зберігання кріплення LATCH при встановленні за напрямком руху.

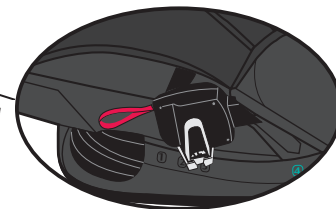

2.



Підніміть важіль регулювання нахилу, як показано на малюнку, і виберіть положення нахилу 4 або 5.



Встановлення за напрямком руху з ременем безпеки автомобіля



Поставте автокрісло на сидіння автомобіля в положенні за напрямком руху, як показано на малюнку. Нижня поверхня автокрісла повинна щільно прилягати до поверхні автомобільного сидіння. Відстебніть страхувальний ремінь від спинки автокрісла і покладіть гак страхувального ременя з червоним регулятором (ст. 63) на спинку автомобільного сидіння. Переконайтеся, що автокрісло розміщено таким чином, що кулька індикатора горизонтального положення знаходиться в синій області.

4. Зафіксуйте автокрісло.

- Щоб зафіксувати автокрісло за допомогою поясного ременя, перейдіть до кроку 4а.
- Щоб зафіксувати автокрісло за допомогою поясного і плечового ременя, перейдіть до кроку 4b.

Встановлення за напрямком руху з ременем безпеки автомобіля - поясний ремінь



4а.

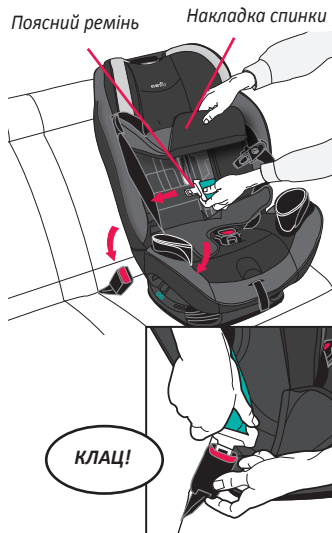

Встановіть підголовник в саме верхнє положення (ст. 58 потім підніміть накладку спинки для спрощення доступу. Прокладіть поясний ремінь через направляючу для встановлення за напрямком руху на протилежний бік автокрісла. Застебніть замок.

ВАЖЛИВО! Переконайтеся, що поясний ремінь щільно прилягає до корпусу автокрісла і не перекручений.

Ремінь безпеки автомобіля повинен бути максимально натягнутий.

Використовуючи всю свою вагу, притисніть автокрісло до сидіння автомобіля, одночасно зтягуючи ремінь безпеки, як показано на малюнку. Опустіть накладку спинки.

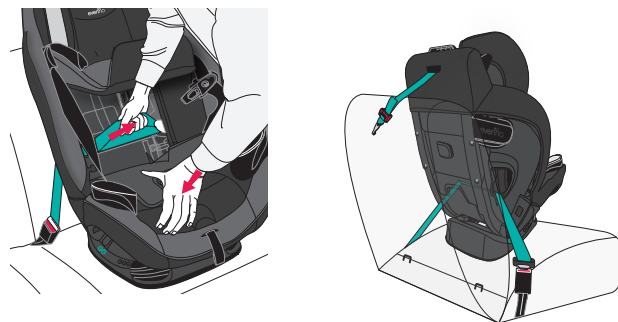



Встановлення за напрямком руху з ременем безпеки автомобіля - поясний і плечовий ремінь

4b.

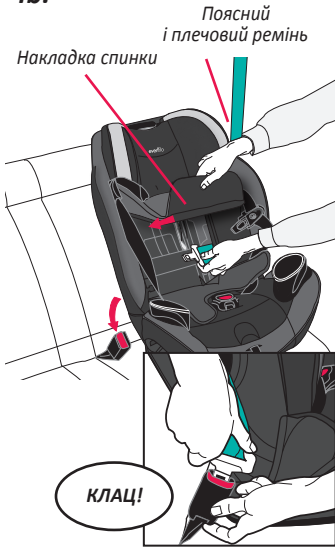

Встановіть підголівник в саме верхнє положення (ст. 58, потім підніміть накладку спинки для спрощення доступу. Прокладіть поясний і плечовий ремінь через направляючу для встановлення за напрямком руху на протилежний бік автокрісла. Застебніть замок. **ВАЖЛИВО!** Переконайтеся, що поясний і плечовий ремінь щільно прилягає до корпусу автокрісла і не перекручений.

Ремінь безпеки автомобіля повинен бути максимально затягнутий. Використовуючи всю свою вагу, притисніть автокрісло до сидіння автомобіля, одночасно затягуючи ремінь безпеки, як показано на малюнку. Опустіть накладку спинки.



5. **Перевірте свою роботу.**

Потягніть за ремінь безпеки, щоб переконатися, що він застебнутий і щільно затягнутий. Якщо ви можете зрушити автокрісло більш ніж на 2,5 см з боку в бік або вперед-назад по направляючій ременя для встановлення за напрямком руху, ремінь безпеки недостатньо затягнутий.

Якщо вам не вдалося належним чином зафіксувати автокрісло, спробуйте ще раз, встановіть його в іншому місці або використовуйте ремінь з кріпленнями **LATCH** (ст. 40)

Перейдіть до кроку 6, щоб встановити страхувальний ремінь.

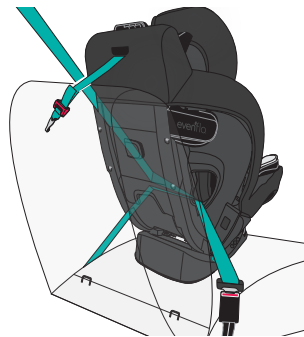

Встановлення за напрямком руху з ременем безпеки автомобіля - використання страхувального ременя



6.

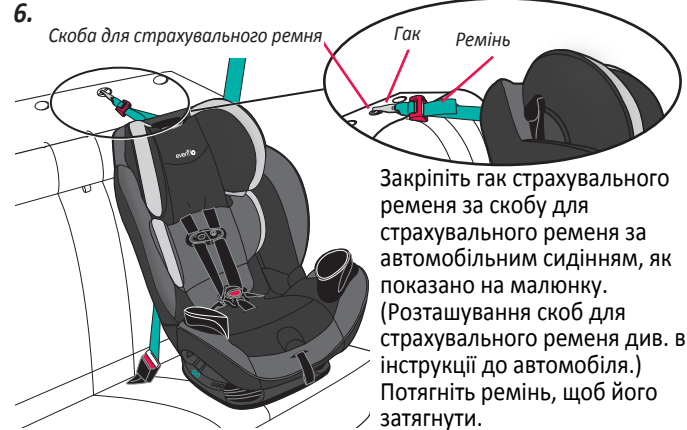

Закріпіть гак страхувального ременя за скобу для страхувального ременя за автомобільним сидінням, як показано на малюнку. (Розташування скоб для страхувального ременя див. в інструкції до автомобіля.) Потягніть ремінь, щоб його затягнути.



ЗАСТЕРЕЖЕННЯ

- Невиконання цих інструкцій може призвести до серйозної травми або смерті дитини або інших пасажирів.
- страхувальний ремінь призначений для використання тільки в положенні **за напрямком руху**.
- Щоб уникнути ризику удення, **НЕОБХІДНО** щільно скрутити або скласти надлишок страхувального ременя і зафіксувати його за допомогою гумки.
- Якщо страхувальний ремінь не використовується, зацепіть гачок страхувального ременя за спеціальну скобу (**Тільки при установці проти напрямку руху**). Так невикористаний страхувальний ремінь не вдарить нікого в разі аварії.

Після регулювання страхувального ременя у вас може утворитися надлишок ременя. **НЕ ОБРІЗАЙТЕ ЙОГО**. Зробивши це, ви не зможете скористатися страхувальним ременем в іншому автомобілі. Замість цього щільно скрутіть надлишок страхувального ременя і закріпіть гумкою.

Примітка. Розташування скоб для страхувального ременя див. в інструкції до автомобіля. У старих автомобілях скоби для страхувального ременя можуть бути відсутні. Зверніться до продавця автомобіля.

- Якщо ви встановлюєте автокрісло за допомогою ременя безпеки автомобіля і в автомобілі є скоба для страхувального ременя, **ЗАВЖДИ** використовуйте страхувальний ремінь.
- Якщо довжина страхувального ременя не дозволяє протягнути його від автокрісла до скоби, вам знадобиться подовжувач страхувального ременя.



Встановлення за напрямком руху з ременем безпеки автомобіля

7.



Перевірте індикатор горизонтального положення. Кулька повинна перебувати в синій області.

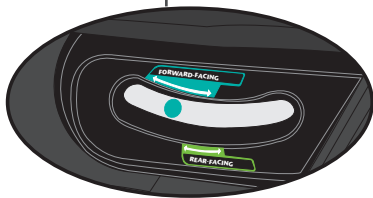

8.

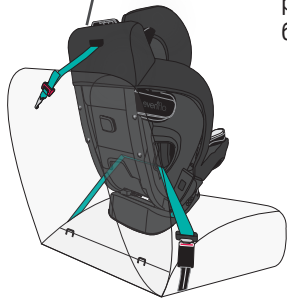

Щоб зняти автокрісло, розстібніть ремень безпеки автомобіля.

Перевірка установки по ходу движения

1. Зафіксуйте автокрісло на автомобільному сидінні.

- Автокрісло має перебувати в положенні нахилу 4 або 5
- Захист від відскоку потрібно зняти
- Підстава автокрісла має щільно прилягати до автомобільного сидіння.
- Правильно встановлене автокрісло **НЕ МОЖНА ЗРУШИТИ** більш ніж на 2,5 см з боку в бік або вперед-назад по направляючій ременя для встановлення за напрямком руху (ст. 42 і 47-48.)
- Автокрісло має бути встановлено за допомогою ременя з кріпленнями **LATCH** (ст. 39 або ременя безпеки автомобіля ст. 45)
- страхувальний ремінь повинен бути надійно закріплений і затягнутий (ст. 43 або 49)
- При необхідності повинен бути встановлений фіксатор пряжки (ст. 13).

2. Посадіть дитину в автокрісло.

- Верхня лінія вух дитини повинна знаходитися на рівні або нижче верхнього краю підголовника автокрісла.
- Спина і нижня частина тулуба дитини повинні щільно прилягати до поверхні автокрісла.

3. Застебніть замок. див. ст. 61.

- Язички замку повинні бути повністю вставлені в замок (ст. 61)

4. Налаштуйте за потребою.

- Паховий ремінь повинен щільно прилягати до дитини (ст. 61)
- Плечові ремені **ПОВИННІ** щільно прилягати до плечей дитини (стор. 61ш.
- Плечові ремені **ПОВИННІ** проходити на рівні або вище плечей дитини (ст. 38)
- Шарик індикатора горизонтального положення повинен перебувати в синій області (ст. 44 і 50)

5. Відрегулюйте і застебніть нагрудний замок.

- Нагрудний замок **ПОВИНЕН** перебувати на рівні пахв (ст. 61)

Використання автокрісла в режимі Бустера

Вимоги до дитини

- Вага: 18 – 54,4 кг
- Ріст: 112 – 145 см (при цьому верхня лінія ушей ребенка должна находиться ниже верхнего края подголовника автокрісла)
- Вік: не менше 4-х років

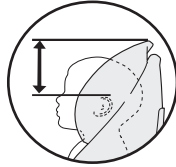

⚠️ ЗАСТЕРЕЖЕННЯ

ЗАБОРОНЯЄТЬСЯ використовувати захист від відскоку в режимі бустера.

Плечовий ремінь **ПОВИНЕН** проходити через направляючу плечового ременя, яка повинна знаходитися на рівні або трохи вище плечей дитини.



Направляюча плечового ременя, вигляд ззаду

Плечовий ремінь **ПОВИНЕН** проходити посередині між плечем і шиєю дитини.

Поясний ремінь повинен щільно прилягати до стегон дитини, проходити через нижній рівень і бути застібнутий.

- **Забороняється використовувати бустер тільки з поясным ременем.**

ВАЖЛИВО! Як тільки який-небудь параметр дитини перевищить значення, зазначені вище для встановлення в режимі бустера, **НЕОБХІДНО** припинити використання даного автокрісла. Дитина може бути готова до використання ременів безпеки автомобіля без бустера.



Коли використовувати сидіння-Бустер

- Сидіння-Бустер піднімає дитину, дозволяючи належним чином розмістити поясний і плечовий ремінь безпеки автомобіля. Правильне використання сидіння-Бустер знижує ризик всіх видів травм в аварії за рахунок того, що поясний і плечовий ремінь утримує верхню і нижню частини тулуба дитини.

- Дитина в сидінні-Бустер повинна бути правильно пристебнута: в застібнутому стані плечовий ремінь повинен проходити через середину плеча, а поясний ремінь повинен бути щільно притиснутий до стегон дитини. Якщо дитина вивільняється з ременя, прибирає ремінь за спину або під руку, надійний захист не забезпечується.

- Щоб визначити, чи готова дитина до переходу на сидіння-Бустер, потрібно врахувати кілька факторів: вимоги до зросту і ваги дитини, встановлені виробником автокрісла, фактичний зріст і вага дитини і його розвиток, а також місце встановлення сидіння-Бустера в автомобілі.

Як користуватися сидінням-бустером?

Використання сидіння-бустер багато в чому аналогічно використанню ременів безпеки автомобіля дорослим пасажиром.

- Ознайомтеся з інструкціями до сидіння-Бустер і автомобіля.
- Встановіть сидіння-Бустер на заднє сидіння, оснащене поясним і плечовим ременем. Забороняється використовувати сидіння-Бустер тільки з поясным ременем, це може стати причиною серйозних травм.
- Посадіть дитину на сидіння-бустер, простягніть поясний і плечовий ремінь безпеки і застібніть його.
- У застібнутому стані плечовий ремінь повинен проходити через середину плеча, а поясний ремінь повинен бути щільно притиснутий до стегон дитини.
- Переконайтеся в тому, що в **ПОЛОЖЕННІ НАХИЛУ 5** основа автокрісла паралельна підлозі.

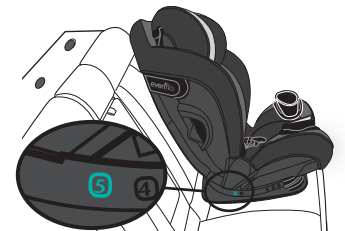

Як зрозуміти, що дитина готова до переходу на сидіння-Бустер?

Використання сидіння-Бустер можливе при виконанні таких умов.

- Дитина досить доросла для того, щоб, сидіти в сидінні-Бустер, не пересуваючи ремінь під руку або за спину.
- Вага і зріст дитини наближаються до максимально допустимим зростом і вагою, зазначеним виробником використовуваного в даний час автокрісла. (Належне використання сидіння-Бустера також може бути ефективно для дітей, які ще не переросли своє автокрісло.)
- Якщо в автомобілі відсутня скоба для кріплення страхувального ремня, але є плечовий і поясний ремінь безпеки заднього сидіння, сидіння-Бустер може краще захистити дитину, ніж автокрісло з 5-ти точковими ремнями, встановлене без страхувального ремня.

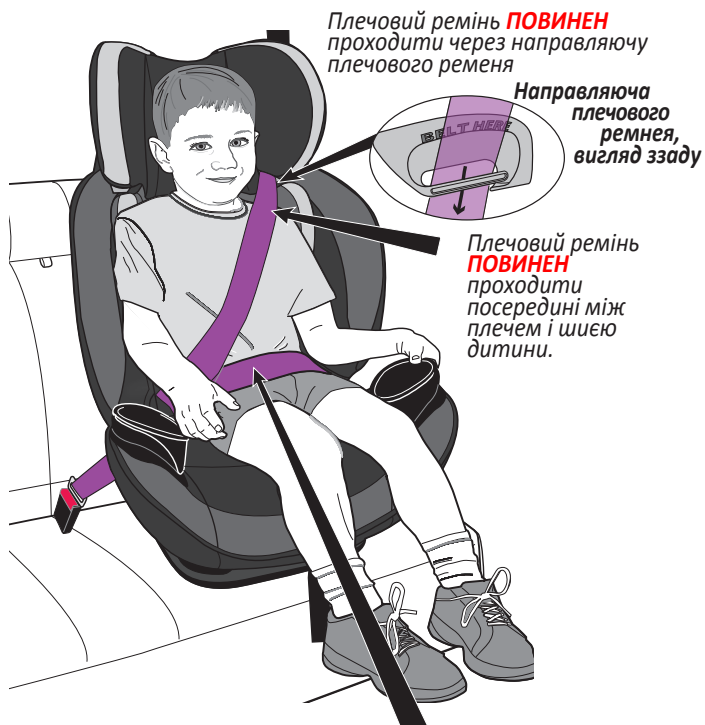

Поясний ремінь повинен щільно прилягати до стегон дитини, проходити через нижній рівень і бути застібнутий.

Перевірка встановлення в режимі Бустера

1. Трансформуйте автокрісло в сидіння-Бустер.

- Див. «Трансформація автокрісла в сидіння-бустер» (ст. 56).
- Захист від відскоку потрібно буде зняти (ст. 28).

2. Закріпіть сидіння-Бустер на сидінні автомобіля.

Переконайтеся, що основа автокрісла паралельна підлозі (ст. 52). Переконайтеся, що основа та спинка сидіння-Бустер стикаються з основою і спинкою автомобільного сидіння.

ВАЖЛИВО! Для фіксації даного сидіння-Бустер на автомобільному сидінні дозволяється використовувати страхувальний ремінь і кріплення **LATCH**, тільки якщо це не заважає положенню сидіння-Бустера в автомобілі і / або розміщення автомобільного ремня безпеки, яким пристібається дитина.

3. Помістіть дитину на сидіння-Бустер.

- Переконайтесь, що сидіння-Бустер надійно зафіксовано в положенні нахилу 5 (ст. 58)
- Убедіться, що спина і нижня частина тулуба дитини щільно прилягають до сидіння-Бустер.

4. Відрегулюйте підголовник так, щоб плечовий ремінь зайняв належне положення.

Плечовий ремінь **ПОВИНЕН** проходити посередині між шиєю і плечем дитини.

5. Зафіксуйте дитину і сидіння-Бустер на автомобільному сидінні.

Простягніть поясний і плечовий ремінь через дитину і застібніть замок. Переконайтеся, що плечовий ремінь проходить через направляючу плечового ремня.

6. Перевірте свою роботу.

Переконайтеся, що поясний ремінь щільно прилягає до стегон дитини, проходить через нижній рівень і застібнутий. Плечовий ремінь повинен проходити посередині між плечем і шиєю дитини.



⚠ ЗАСТЕРЕЖЕННЯ

Плечовий ремінь **НЕ МАЄ** перетинати шию дитини або спадати з плеча. Якщо ви не можете відрегулювати плечовий ремінь так, щоб він проходив посередині між плечем і шиєю дитини і на рівні або вище плеча, спробуйте встановити бустер в іншому місці або утримайтеся від його використання.

Трансформація автокрісла в сидіння-Бустер

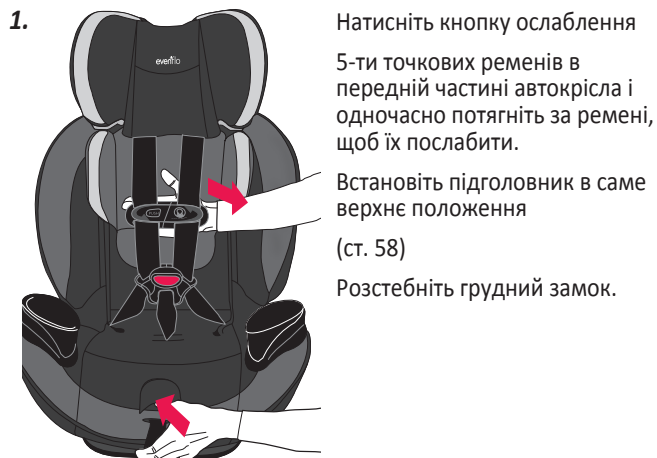

Натисніть кнопку ослаблення 5-ти точкових ременів в передній частині автокрісла і одночасно потягніть за ремені, щоб їх послабити.

Встановіть підголовник в саме верхнє положення (ст. 58)

Розстебніть грудний замок.

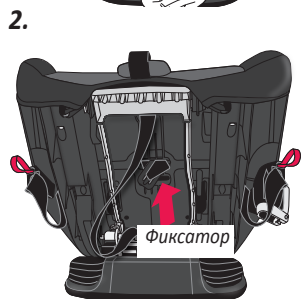

Витягніть фіксатор пахового ремня через проріз. Встановіть автокрісло в положення нахилу 1, поверніть фіксатор і протолкніть його через проріз в сидінні. Зніміть паховий ремінь з автокрісла.

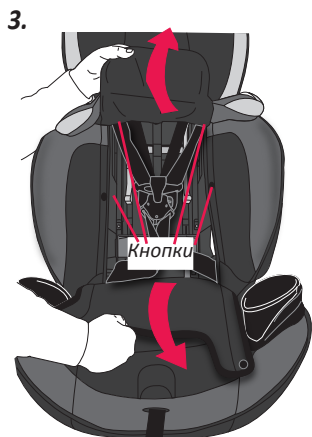

Розстебніть дві кнопки в районі прорізів для плечових ременів, далі розстебніть кнопки чохла в середній частині спинки. Підніміть накладку спинки. Помістіть плечові ремені під накладку спинки.

Трансформація автокрісла в сидіння-Бустер (продовження)

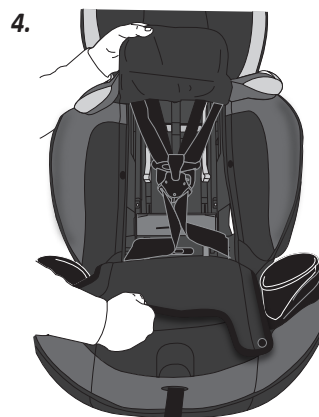

Пристебніть паховий ремінь до плечових ременів і застебніть грудний замок. Оберніть паховий ремінь навколо застебнутого грудного замка. Складіть 5-ти точкові ремені в відсік в спинці, як показано на малюнку.

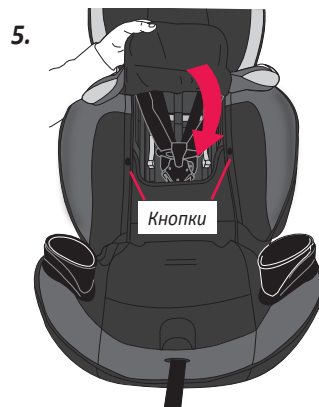

Підніміть накладку спинки і застебніть дві кнопки з боків чохла в середній частині спинки, потім опустіть накладку спинки.

Застебніть кнопки в районі прорізів для плечових ременів.



Встановіть сидіння-бустер в положення нахилу 5 (ст. 58) Автокрісло трансформовано в режим бустера. Щоб трансформувати автокрісло в режим 5-ти точкових ременів, виконайте зворотній процес.

Регулювання висоти підголівника та плечових ременів

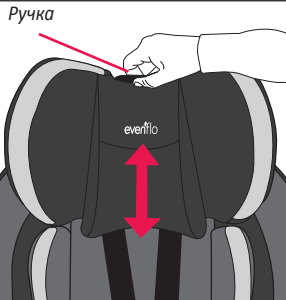

Стисніть ручку регулювання висоти підголівника, як показано на малюнку, і виберіть бажану висоту підголівника. Коли підголівник зафіксується на обраній висоті, ручка регулювання займе своє початкове положення.
Примітка. Можливо, для регулювання підголівника потрібно послабити 5-ти точкові ремені (ст. 62)

Проти напрямку руху. Почніть з самого низького положення підголівника. Відрегулюйте висоту підголівника так, щоб плечові ремені проходили на рівні або трохи нижче плечей дитини.

За напрямком руху. Почніть з самого високого становища підголівника. Відрегулюйте висоту підголівника так, щоб плечові ремені проходили на рівні або трохи вище плечей дитини.

Регулювання нахилу

ПОЛОЖЕННЯ ПРОТИ НАПРЯМКУ РУХУ

Коли автокрісло встановлено в положення **нахилу 1, 2** або **3**, кулька повинна знаходитись в зеленій області. див. малюнок.

ПОЛОЖЕННЯ ЗА НАПРЯМКОМ РУХУ

Коли автокрісло встановлено в положення **нахилу 4** або **5**, кулька повинна знаходитись в синій області. див. малюнок.



Щоб змінити нахил автокрісла, витягніть важіль спереду автокрісла і встановіть автокрісло в бажане положення нахилу, як показано на малюнку.

Регулювання положення пахового ременя

Автокрісло має два положення пахового ременя.

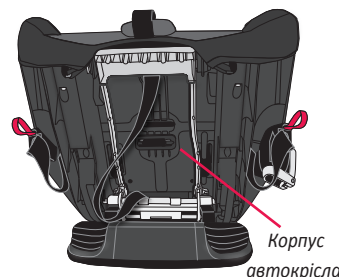
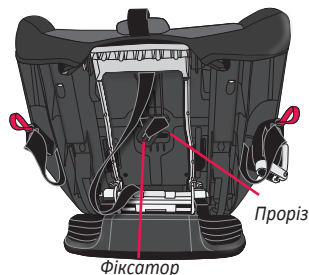

Щоб змінити положення пахового ременя, спочатку встановіть автокрісло в положення нахилу 1 (ст. 58) Поверніть фіксатор пахового ременя і протолкніть його через проріз в корпусі автокрісла. Вставте фіксатор пахового ременя в інший проріз.

Переконайтеся в тому, що фіксатор пахового ременя щільно прилягає до корпусу автокрісла.

Примітка. Паховий ремінь повинен щільно прилягати до дитини. Вибирайте проріз, який найближче до дитини і найбільш комфортний для нього. Проріз НЕ ПОВИНЕН знаходитись під дитиною.

Положення для новонародженого

Вставте фіксатор в передній проріз і витягніть через задній.

Переконайтеся в тому, що фіксатор повністю протягнутий через задній проріз і щільно прилягає до нижньої поверхні автокрісла.

ВАЖЛИВО! Не використовуйте цю конфігурацію, якщо новонароджений важить понад 4,5 кг.

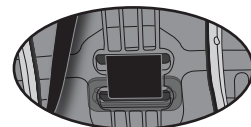

Вигляд знизу

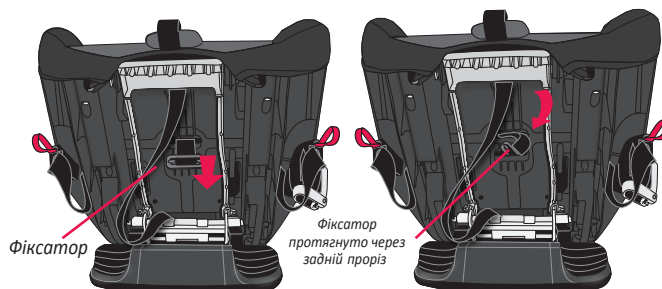

Фіксація дитини в автокріслі

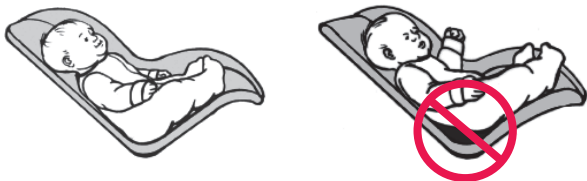

Помістіть дитину в автокрісло. **Спина і нижня частина тіла дитини повинні щільно прилягати до автокрісла.** Якщо є зазор, дитині буде незручно.

1. Натисніть кнопку ослаблення 5-ти точкових ременів в передній частині автокрісла і одночасно потягніть за ремені, щоб їх послабити.

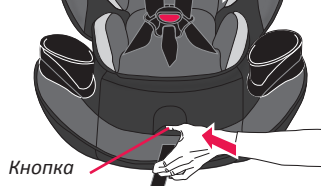

Кнопка

2. Розстебніть грудний замок і 5-ти точкові ремені (ст. 62). Помістіть дитину в автокрісло. Перевірте положення пахового ременя. Як змінити становище пахового ременя, див. на (ст. 59). Покладіть плечові ремені поверх плечей дитини.



3. **Проти напрямку руху.** Відрегулюйте висоту підголівника так, щоб плечові ремені проходили на рівні або трохи нижче плечей дитини. **За напрямком руху.** Відрегулюйте висоту підголівника так, щоб плечові ремені проходили на рівні або трохи вище плечей дитини.



Примітка. Голова дитини повинна знаходитися по центру підголівника.

Фіксація дитини в автокріслі (продовження)

4. Вставте обидва язички в замок. Потягніть 5-ти точкові ремені, щоб переконатися, що замок надійно застебнутий, і прибрати слабіну в районі стегон дитини.

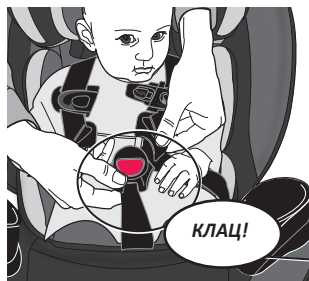

5. З'єднайте дві частини грудного замка, як показано на малюнку, і просуньте його до рівня пахв.

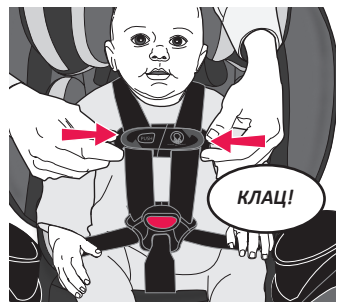

6. Утримуючи грудної замок, щоб він не піднявся до шиї дитини, потягніть за ремінець затягування 5-ти точкових ременів. 5-ти точкові ремені повинні щільно прилягати до дитини. Правильно затягнуті 5-ти точкові ремені утворюють відносно прямі лінії і не провисають. Вони не здавлюють тіло дитини і не змушують його приймати неприродне положення. Перевірте, чи щільно затягнуті 5-ти точкові ремені в районі плечей дитини.

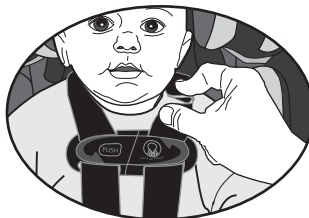
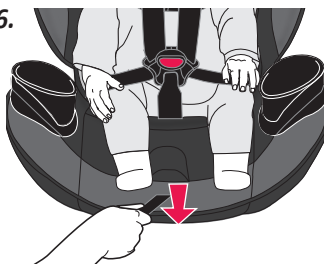

Ви **НЕ ПОВИННІ** мати можливості взяти складку ременя в руку (див. малюнок). Налаштуйте за потребою.

Висаджування дитини з автокрісла

1. Натисніть кнопку ослаблення 5-ти точкових ременів в передній частині автокрісла і одночасно потягніть за ремені, щоб їх послабити.



2. Натисніть кнопку грудного замка і роз'єднайте його половинки.



Натисніть кнопку грудного замка і роз'єднайте його половинки.

3. Натисніть червону кнопку на замку і вийміть обидва язички.

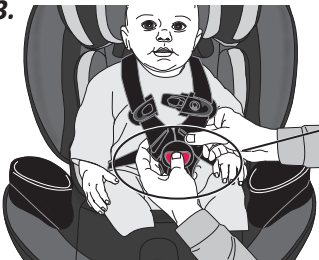

Натисніть червону кнопку на замку і вийміть обидва язички.

Зняття страхувального ременя



⚠ ЗАСТЕРЕЖЕННЯ

- Щоб уникнути ризику удушення, **НЕОБХІДНО** щільно скрутити або скласти вільний кінець страхувального ременя і зафіксувати його за допомогою гумки.
- Якщо страхувальний ремінь не використовується, зачепіть гачок страхувального ременя за спеціальну скобу (тільки при встановленні проти напрямку руху). Так невикористаний страхувальний ремінь не вдарить нікого в разі аварії.

1. Щоб послабити страхувальний ремінь, натисніть кнопку регулятора.



ПОРАДА!
Послаблюючи регулятор, притисніть автокрісло до спинки автомобільного сидіння.

2. Щоб зняти гачок зі скоби, натисніть на язичок і поверніть гачок.

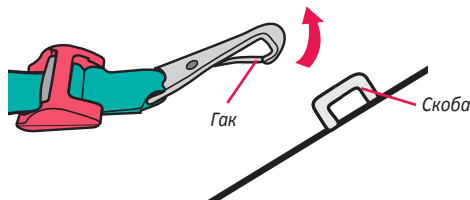

3. **ЗБЕРІГАННЯ**
Якщо страхувальний ремінь не використовується, **НЕОБХІДНО** зачепити гачок страхувального ременя за спинку автокрісла і закріпити вільний кінець ременя за скобу.
- Незафіксований страхувальний ремінь і гачок можуть нанести травму дитині
 - Як зняти страхувальний ремінь, див. крок 2.

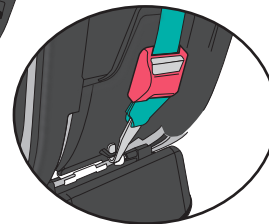
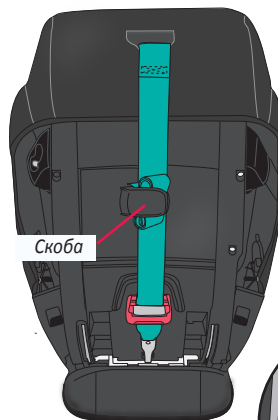



Встановлення автокрісла проти напрямку руху в літаку

У літаку рекомендується пристібати дітини в автокріслі, відповідному йому вагою та розміром. Літак може увійти в зону турбулентності без попередження. У зоні турбулентності найбезпечніше місце для дитини - справним чином встановлене дитяче автокрісло, а не коліна дорослого або сидіння літака з ременем безпеки. Перебування дитини в автокріслі під час польоту забезпечить безпечне прибуття сім'ї в пункт призначення. Рекомендується*:

- для дітей вагою понад 18 кг використовувати ремень безпеки крісла літака;
- для дітей вагою менше 9 кг використовувати автокрісло, встановлене проти напрямку руху;
- для дітей вагою від 9 до 18 кг використовувати автокрісло, встановлене за напрямком руху. Дане автокрісло **МОЖНА** використовувати в літаку в режимі бустера.

* Зверніть увагу, що рекомендації по використанню автокрісла в літаку можуть відрізнятися від рекомендацій щодо його використання в автомобілі.

ВАЖЛИВО! Перед установкою автокрісла переконайтеся, що спинка сидіння літака повністю встановлена у вертикальне положення.

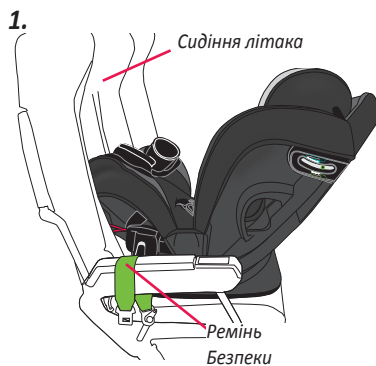

Розстебніть ремені безпеки сидіння літака і покладіть їх на підлокітники, як показано на малюнку. Встановіть автокрісло в положення **нахилу 1, 2** або **3** (ст. 58) і поставте на сидіння літака **проти напрямку руху**.

Зніміть чохол з передньої частини автокрісла. Прокладіть ремень безпеки сидіння літака через направляючу ременя для установки **проти напрямку руху** на протилежний бік автокрісла, як показано на малюнку.

ВАЖЛИВО! Переконайтеся в тому, що ремень безпеки літака проходить перед паховим ременем, як показано на малюнку.

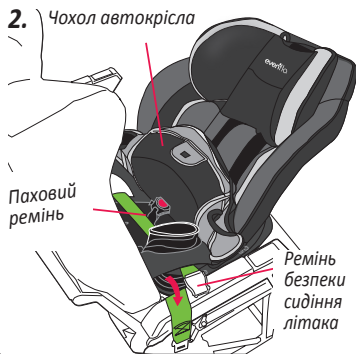

Встановлення автокрісла проти напрямку руху в літаку (продовження)

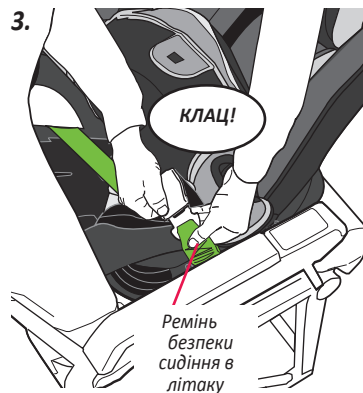

Застебніть ремень безпеки сидіння літака.

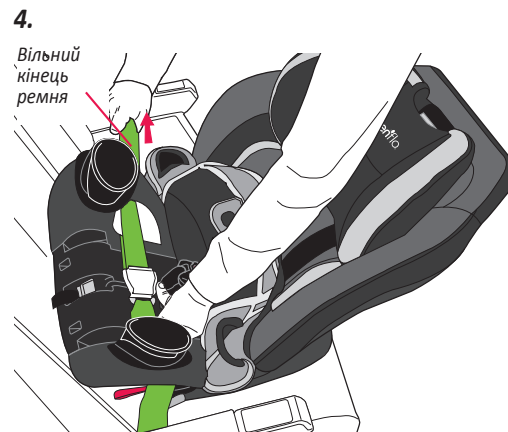

Ремень безпеки сидіння літака повинен бути максимально затягнутий. Протягніть вільний кінець ременя безпеки назад через отвір направляючої для встановлення проти напрямку руху, як показано на малюнку вище. Використовуючи всю свою вагу, притисніть автокрісло до сидіння літака, одночасно затягуючи вільний кінець ременя, як показано на малюнку. **Перевірте свою роботу.** Одягніть чохол на передню частину автокрісла. Спробуйте посувати автокрісло в усіх напрямках. Якщо автокрісло можна зрушити більш ніж на 2,5 см з боку в бік або вперед-назад по направляючій ременя для встановлення проти напрямку руху, ремень безпеки сидіння літака недостатньо затягнутий. **НЕОБХІДНО** повторити встановлення, щоб належним чином затягнути ремень безпеки.



Встановлення автокрісла за напрямком руху в літаку

1.



ВАЖЛИВО! Перед встановленням автокрісла переконайтеся, що спинка сидіння літака повністю встановлена у вертикальне положення.

2.

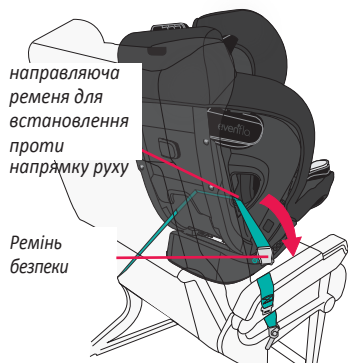

направляюча ременя для встановлення проти напрямку руху

Ремень безпеки

Встановіть автокрісло в положення нахилу 5 (ст. 58) і поставте на сидіння літака за напрямком руху

Прокладіть ремень безпеки сидіння літака через направляючу ременя для встановлення за напрямком руху на протилежний бік автокрісла.

Примітка. Для кращого доступу завжди піднімайте накладку спинки.



Накладка спинки

3.

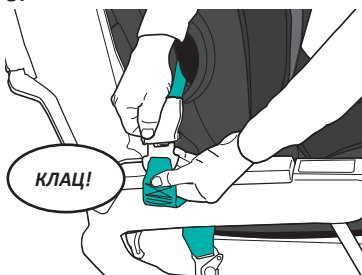

КЛАЦ!

Застебніть ремень безпеки сидіння літака.

Встановлення автокрісла за напрямком руху в літаку (продовження)



4.

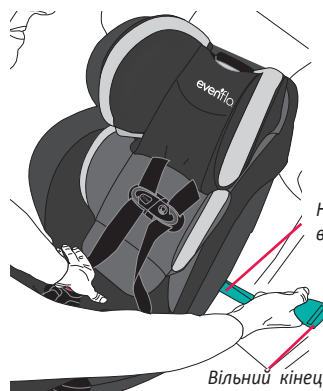

Направляюча ременя для встановлення за напрямком руху

Вільний кінець ременя

Ремень безпеки сидіння літака повинен бути максимально затягнутий. Простягніть вільний кінець ременя безпеки назад через отвір направляючої для встановлення за напрямком руху, як показано на малюнку. Використовуючи всю свою вагу, притисніть автокрісло до сидіння літака, одночасно затягуючи вільний кінець ременя.

Примітка. Оскільки ремені безпеки сидінь літака мають фіксовану довжину, після їх затягування пряжка може виявитися за спиною дитини. Для зручності рекомендується підкласти під спину дитини поверх пряжки невелику подушку, складене покривало або складену кофтинку.

Перевірте свою роботу. Одягніть чохол на автокрісло. Спробуйте посувати автокрісло в усіх напрямках. Якщо ви можете зрушити автокрісло більш ніж на 2,5 см з боку в бік або вперед-назад по направляючій ременя для встановлення за напрямком руху, то ремень безпеки літака недостатньо затягнутий.

НЕОБХІДНО повторити встановлення, щоб належним чином затягнути ремень безпеки.

Зняття чохла

- 

1. Підніміть підголівник і розстебніть кнопки на полотняному клапані.
- 

2. Зніміть еластичні тесьма з направляючих плечового ременя безпеки автомобіля.
- 

3. Стягніть верхню частину чохла підголівника та зніміть еластичні тесьма з направляючих плечового ременя безпеки автомобіля.
- 

4. Розстебніть дві кнопки біля основи підголівника.

Зняття чохла (продовження)

- 

5. Підніміть накладку спинки і відстебніть кнопку ремінця у її основи.
- 

6. Витягніть ремінець з отвору в підголівнику.
- 

7. Щоб зняти чохол підголівника, опустіть накладку спинки і стягніть кишеню.

Зняття чохла (продовження)

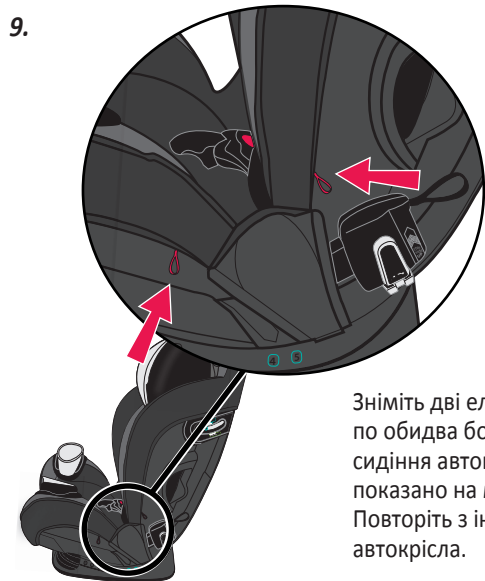
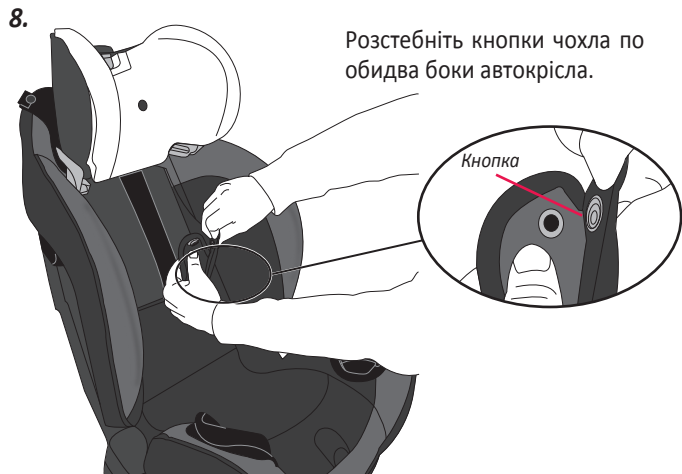

Зняття чохла (продовження)

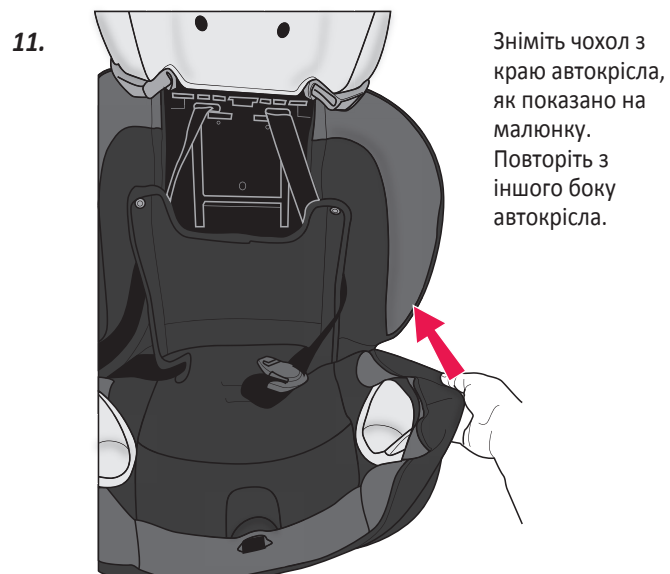
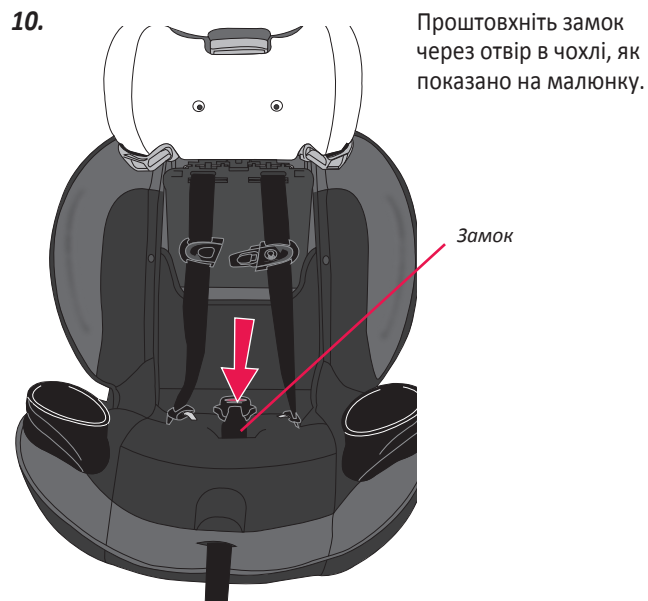

Зняття чохла (продовження)

12.

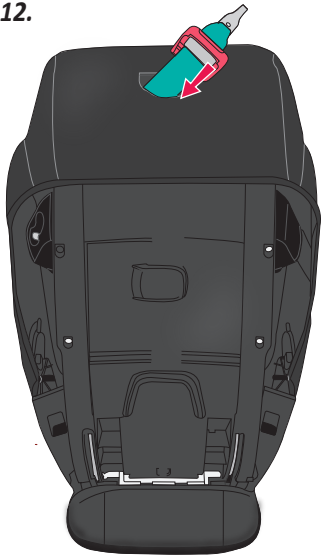

Зніміть чохол з краю автокрісла, як показано на малюнку. Повторіть з іншого боку автокрісла.

13.

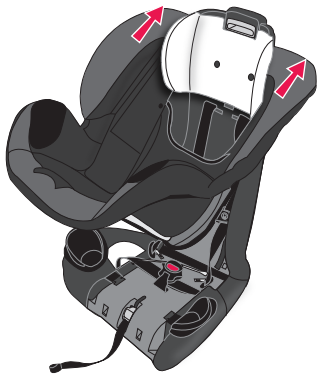

Зніміть чохол з підголовника, як показано на малюнку.

Примітка. Щоб надіти чохол, виконайте зворотний процес.

Догляд та чистка

- **ЗАБОРОНЯЄТЬСЯ** змащувати і занурювати в воду кріплення системи **LATCH**, замок та інші частини автокрісла, якщо можливість полоскання не вказана на зворотньому боці замка автокрісла.
- Пластикові та металеві елементи можна протирати водою з м'яким милом і витирати м'якою тканиною. Не використовуйте абразивні миючі засоби та розчинники.
- Будьте уважні, щоб не пошкодити наклейки.
- 5-ти точкові ремені можна очищати м'яким милом і водою. Вони повинні повністю висохнути на повітрі.
- Чохол можна прати окремо в пральній машині в холодній воді - вибирайте цикл для делікатних тканин. Сушити в барабані 10-15 хвилин при низькій температурі.
- **ЗАБОРОНЯЄТЬСЯ** використовувати автокрісло без чохла.
- Щоб захистити автокрісло від негативного впливу погодних умов, гризунів та інших факторів, характерних для гаражів і різних місць зберігання, в тому числі на відкритому повітрі, зніміть чохол і ретельно очистіть автокрісло і чохол перед зберіганням. Приділіть особливу увагу очищенню місць, де можуть накопичуватися крихта і інше сміття.

ПОРАДА!

Щоб захистити оббивку сидінь автомобіля, підкладіть рушник під сидіння і спинку автокрісла.

Запасні частини та утилізація

Доступні не для всіх моделей. Виконання може відрізнятися.
При замовленні запчастин повідомляйте номер моделі і дату виробництва (вказані на зворотному боці спинки автокрісла).

- | | | |
|---|--|---|
| <p>1 Фіксатор пряжки: не входить в комплект автокрісла, див. ст. 13</p>   <p>2 Ремінь з кріпленням Quick Connector™</p>  <p>АБО</p> <p>3 Ремінь з кріпленням EasyClick™</p>  <p>4 Подовжува страхувального ремня</p>  | <p>5 Зовнішній підстанник</p>  <p>6 Накладки плечових ременів</p>  <p>7 Подушка для тіла</p>  <p>8 Подушка підголівника</p>  | <p>9 Чохол підголівника</p>  <p>10 Підголівник з пінополістиролу</p>  <p>11 Чохол</p>  <p>12 Захист від відскоку</p>  |
|---|--|---|

Утилізація

Компанія Evenflo просить вас належним чином утилізувати автокрісло по закінченню його терміну придатності, зазначеного на ярлику з датою виробництва. Більшість елементів підлягають вторинній переробці.

1. Зніміть тканину і набивний матеріал.
2. Зніміть всі гвинти і розберіть автокрісло.
3. Здайте на вторинну переробку всю тканину, набивний матеріал, пластикові, і металеві елементи. Відповідально викиньте інші елементи.

Якщо ваш місцевий пункт прийому матеріалів для вторинної переробки не приймає набивний матеріал, його можна викинути на смітник.

З метою запобігання травм, пов'язаних з прихованим пошкодженням, втратою інструкцій, застарілою технологією і т.п., припиніть використання даного автокрісла після закінчення терміну придатності, зазначеного на ярлику, або в разі його попадання в аварію.

Зберігання інструкцій і інформація про моделі

Після уважного ознайомлення з даною інструкцією збережіть її за підголівником, як вказано на малюнку.

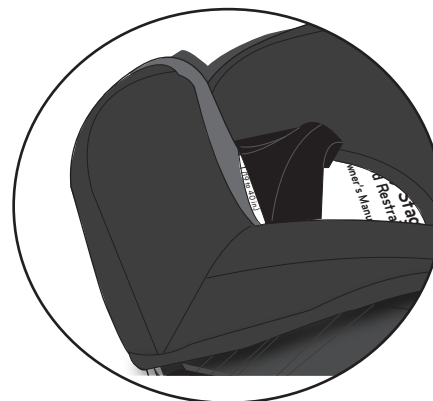

ЗБЕРІГАННЯ ІНСТРУКЦІЇ
Вставте інструкцію в чохол за підголівником.

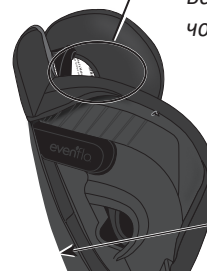

Manufactured in / Fabriqué en
(year-month-day) (année/mois/jour)
Name / Nom
Model / Modèle
Made in / Fabriqué en
Expires on / Expire le

Запишіть нижче номер моделі і дату виробництва вашого автокрісла. Вони можуть знадобитися вам в майбутньому.

Номер моделі: _____

Дата виробництва: _____

